

studio

ÜZEMBEÁLLÍTÁSI ÚTMUTATÓ



studio

ÜZEMBEÁLLÍTÁSI ÚTMUTATÓ

Típus: PP39L

Megjegyzések, figyelmeztetések és „Vigyázat” üzenetek

 **MEGJEGYZÉS:** A „MEGJEGYZÉSEK” a számítógép biztonságosabb és hatékonyabb használatát elősegítő, fontos tudnivalókat tartalmazzák.

 **FIGYELMEZTETÉS:** A „FIGYELMEZTETÉS” jelzés hardver-meghibásodás vagy adatvesztés potenciális lehetőségére hívja fel a figyelmet, egyben közli a probléma elkerülésének módját.

 **VIGYÁZAT!** A „VIGYÁZAT” jelzések esetleges tárgyi és személyi sérülésekre, illetve életveszélyre hívják fel a figyelmet.

Ha a vásárolt számítógép Dell™ n Series típusú, a Microsoft® Windows® operációs rendszerekkel kapcsolatos utalások nem alkalmazhatók.

A jelen dokumentumban tartalmazott információk előzetes értesítés nélkül módosíthatók.

© 2009 Dell Inc. Minden jog fenntartva.

A Dell Inc. írásos engedélye nélkül szigorúan tilos a dokumentumot bármiféle módon sokszorosítani.

A szövegben használt védjegyek: A *Dell*, a *DELL* embléma, a *YOURS IS HERE* és a *DellConnect* a Dell Inc. védjegyei; Az *Intel* bejegyzett védjegy és a *Core* az Intel Corporation védjegye az Egyesült Államokban és/vagy más országokban; A *Microsoft*, a *Windows*, a *Windows Vista* és a *Windows Vista* start gomb embléma Microsoft Corporation védjegyei vagy bejegyzett védjegyei az Egyesült Államokban és/vagy más országokban; A *Bluetooth* bejegyzett védjegy és a Bluetooth SIG, Inc. tulajdona, amelyet a Dell licenc engedéllyel használ.

A dokumentumban egyéb védjegyek és védett nevek is szerepelhetnek, amelyek a védjegyet vagy nevet bejegyeztető cégre, valamint annak termékeire vonatkoznak. A Dell Inc. elhárít minden, a sajátján kívüli védjegyekkel és márkanevekkel kapcsolatban benyújtott tulajdonjogi keresetet.

2009. július

A.sz. FN7FF

Mód. A00

Tartalomjegyzék

A Studio laptop üzembe helyezése . . .	5	Érintőpanel mozdulatok	29
A számítógép üzembe helyezése előtt . . .	5	Médiavezérlők	31
Csatlakoztassa a váltóáramú adaptert . . .	6	Kijelző funkciók	33
A hálózati kábel (opcionális) csatlakoztatása	8	Az optikai meghajtó használata	35
Nyomja meg a bekapcsoló gombot . . .	9	Az akkumulátor eltávolítása és cseréje	37
A Microsoft Windows üzembeállítása . .	10	Szoftver funkciók	39
SIM telepítése (opcionális)	11	Szabadesés érzékelő	43
Vezeték nélküli funkció engedélyezése vagy letiltása (opcionális)	13	Dell Dock	44
Csatlakozás az internetre (opcionális)	15	Problémákmegoldása	46
A Studio laptop használata	19	Hangjelzés kódok	46
Jobb oldali funkciók	19	Hálózati problémák	48
Bal oldali funkciók	24	Tápellátással kapcsolatos problémák	49
Számítógép alapján lévő és billentyűzet funkciók	27	Memóriaproblémák	50
		Lefagyások és szoftver problémák . . .	51

A Support Tools használata	54	Tételek visszaküldése javításra vagy visszafizetésre a jótállás feltételei alapján	74
Dell támogatási központ	54	Telefonhívás előtt	76
Rendszerüzenetek	55	A Dell elérhetőségei	77
Hardver hibaelhárító	58	Még több információ és erőforrás . . .79	
Dell Diagnostics (Dell-diagnosztika) . . .	58	Műszaki adatok	82
Az operációs rendszer visszaállítása	63	Függelék	92
Rendszer-visszaállítás	63	Macrovision termék közlemény	92
Dell gyári lemezkép visszaállítása . . .	65	Tárgymutató.	93
Az operációs rendszer újratelepítése . . .	67		
Segítség kérése	70		
Műszaki támogatás és ügyfélszolgálat	71		
DellConnect	71		
Online szolgáltatások	72		
Automatizált rendelési állapot szolgálat	73		
Termékinformáció	74		

A Studio laptop üzembe helyezése

Ez a fejezet a Studio 1557 laptop üzembe helyezésére és a perifériák csatlakoztatására vonatkozó információkat tartalmazza.

A számítógép üzembe helyezése előtt

A számítógép elhelyezésekor gondoskodjon arról, hogy könnyen hozzáférjen a tápellátáshoz, megfelelő szellőztetést biztosítson a számítógép körül és a számítógépet sima felületre helyezi.

A levegőáramlás korlátozása a Studio számítógép körül a készülék túlmelegedését okozhatja. A túlmelegedés elkerülése érdekében hagyjon legalább 10,2 cm szabad helyet a számítógép háta mögött, és minimum 5,1 cm helyet a többi oldala mentén. A számítógépet, amikor be van kapcsolva nem szabad zárt térbe helyezni, mint például szekrény vagy fiók.

 **VIGYÁZAT!** A számítógép szellőző- és egyéb nyílásait soha ne zárja el, a nyílásokon semmit ne dugjon be, illetve ne hagyja, hogy a nyílásokban por rakódjon le. Működés közben ne tartsa a Dell™ számítógépét rosszul szellőző helyen, például becsukott táskában. Megfelelő szellőzés hiányában károsodhat a számítógép vagy tűz keletkezhet. A számítógép bekapcsolja a ventilátort, amikor túl meleggé válik. A ventilátor által keltett zaj normális, és nem jelenti azt, hogy probléma lenne a ventilátorral vagy a számítógéppel.

 **FIGYELMEZTETÉS:** Ha a számítógépre nehéz vagy éles tárgyat helyez, azzal a számítógép maradandó károsodását okozhatja.

Csatlakoztassa a váltóáramú adaptert

A váltóáramú adaptert csatlakoztassa a számítógépre, majd csatlakoztassa fali csatlakozóaljzatra vagy túlfeszültség védő eszközre.



VIGYÁZAT! Az egyenáramú adapter világszerte bármely hálózati csatlakozóaljzattal működik. Mindemellett, a tápcsatlakozók és elosztók országonként eltérőek lehetnek. Nem megfelelő kábellel vagy, ha azt helytelenül csatlakoztatja a hálózati csatlakozóaljzatra vagy elosztóra, tüzet okozhat vagy a számítógép károsodását okozhatja.



MEGJEGYZÉS: A tápellátó kábelt csatlakoztassa megfelelően a váltóáramú adapterre, és mielőtt bekapcsolja a számítógépet, győződjön meg arról, hogy az adapteren lévő fény világít.

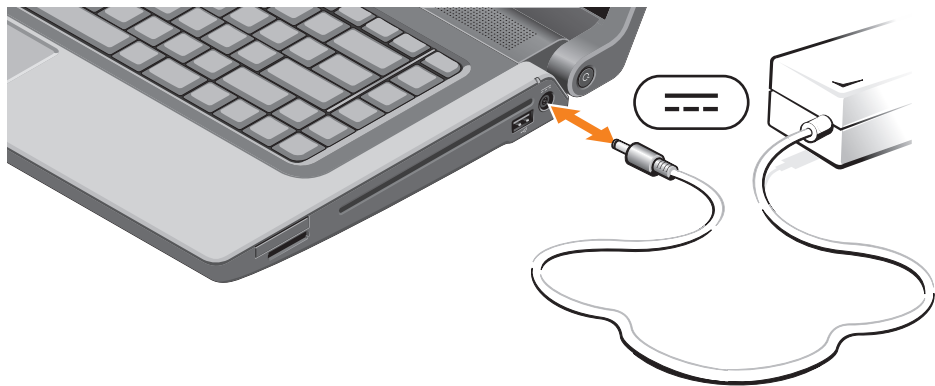

Nyomja meg a bekapcsoló gombot



A Microsoft Windows üzembeállítása

A Dell számítógépet gyárilag Microsoft® Windows® operációs rendszerrel konfigurálják. A Windows üzembe állításához az első alkalommal kövesse a képernyőn megjelenő utasításokat. A Windows üzembeállítási képernyők végigvezetik Önt a különféle műveleteken, beleértve a licencmegállapodás elfogadását, tulajdonságok beállítását és az internetcsatlakozás beállítását. A Windows üzembeállítása kötelező, és végrehajtása időt vesz igénybe.



FIGYELMEZTETÉS: Ne szakítsa meg az operációs rendszer üzembe állítási műveletét. Ezzel a számítógép használhatatlanná válhat, és az operációs rendszert újra kell telepíteni.



MEGJEGYZÉS: A számítógép optimális teljesítménye érdekében javasoljuk, hogy töltsse le és telepítse a legfrissebb BIOS-t és illesztőprogramokat, amelyek rendelkezésre állnak a Dell Támogatás weboldalon a **support.dell.com** címen.

SIM telepítése (opcionális)

 **MEGJEGYZÉS:** SIM telepítése nem szükséges, ha EVDO kártyát használ az internet eléréséhez.

Előfizetői azonosító modul (SIM) kártya telepítésével a számítógép csatlakozni tud az internetre. Az internet eléréséhez a mobil szolgáltató szolgáltatási területén belül kell tartózkodnia.

A SIM telepítése:

1. Kapcsolja ki a számítógépet.
2. Távolítsa el az akkumulátort (Lásd az „Akkumulátor eltávolítása és visszahelyezése” című részt a 37. oldalon).
3. A SIM kártyát csúsztassa az akkumulátor rekeszben található SIM kártya részbe.
4. Helyezze vissza az akkumulátort (Lásd az „Akkumulátor eltávolítása és visszahelyezése” című részt a 37. oldalon).
5. Kapcsolja be a számítógépet.

A Studio laptop üzembe helyezése

- 1 akkumulátor rekesz
- 2 SIM kártya rész
- 3 SIM kártya

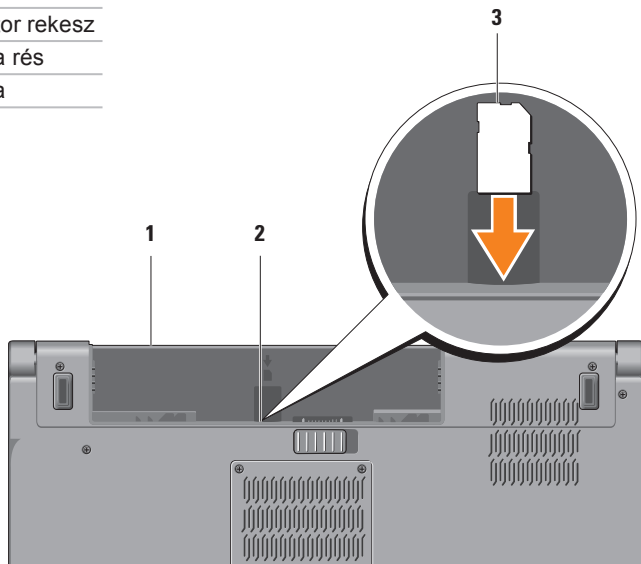

Vezeték nélküli funkció engedélyezése vagy letiltása (opcionális)

A vezeték nélküli funkció engedélyezéséhez vagy letiltásához a billentyűzeten nyomja meg a  vagy az <Fn><F2> billentyűt. Az állapot jelzéseként a vezeték nélküli funkció „ki” vagy „be” ikon jelenik meg a képernyőn.

Vezeték nélküli funkció be:

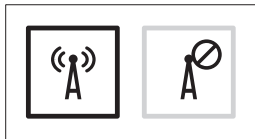

Vezeték nélküli funkció ki:

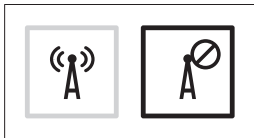

Az Fn billentyű funkciójának megváltoztatására vonatkozó információkért lásd a „Médiavezérlők” című részt a 31. oldalon.

A Studio laptop üzembe helyezése



Csatlakozás az internetre (opcionális)

Az internethez való csatlakozáshoz szüksége van egy külső modemre vagy hálózati kapcsolatra, valamint egy internetszolgáltatóra (ISP).

Ha az eredeti rendelésében USB modem vagy WLAN adapter nem szerepelt, akkor azokat megrendelheti a Dell-től a **www.dell.com** című weboldalon.

Vezetékes csatlakozás kialakítása

- Amennyiben betárcsázós kapcsolatot használ, csatlakoztassa a telefonvonalat a külső USB modemre (opcionális) és a telefon fali aljzatába mielőtt megkezdje az internetkapcsolat beállítását.
- Amennyiben DSL vagy kábel/műholdas modemkapcsolatot használ, kérjen útmutatást a beállításhoz internetszolgáltatójától.

Vezeték nélküli kapcsolat beállítása

 **MEGJEGYZÉS:** A vezeték nélküli router beállításhoz olvassa el a routerhez kapott dokumentációt.

Mielőtt a vezeték nélküli internetkapcsolatot használhatná, a számítógépet csatlakoztatnia kell a vezeték nélküli routerére.

Windows Vista®

1. A számítógépen engedélyezze a vezeték nélküli funkciót (lásd a „Vezeték nélküli funkció engedélyezése vagy letiltása (opcionális)” című részt a 13. oldalon).
2. Mentsen el, és zárjon be minden nyitott fájlt, majd lépjen ki minden futó alkalmazásból.
3. Kattintson a következőre: **Start**  → **Kapcsolódás**.
4. A beállítások elvégzéséhez kövesse a képernyőn megjelenő utasításokat.

Windows® 7

1. A számítógépen engedélyezze a vezeték nélküli funkciót (lásd a „Vezeték nélküli funkció engedélyezése vagy letiltása (opcionális)” című részt a 13. oldalon).
2. Mentsen el, és zárjon be minden nyitott fájlt, majd lépjen ki minden futó alkalmazásból.
3. Kattintson a következőkre: **Start**  → **Vezérlőpult** → **Hálózat és megosztási központ** → **Csatlakozás az internetre**.
4. A beállítások elvégzéséhez kövesse a képernyőn megjelenő utasításokat.

Internet kapcsolat beállítása

Az internetszolgáltatók és ajánlataik országonként változnak. A díjcsomagokra vonatkozó információkért forduljon az internetszolgáltatóhoz.

Amennyiben nem tud kapcsolódni az internethez, de a múltban sikeresen csatlakozott, akkor esetleg szolgáltatójánál van szolgáltatásleállítás. Lépjen kapcsolatba internetszolgáltatójával a szolgáltatás állapotának ellenőrzése céljából, vagy próbálja meg újra a csatlakozást később.

Legyenek kéznél az ISP-re vonatkozó információi. Amennyiben nincsen internetszolgáltatója, a **Kapcsolódás az internethez varázsló** segítségével kereshet egyet.

Internet kapcsolat beállítása:

Windows Vista

 **MEGJEGYZÉS:** Az alábbi utasításokat a Windows alapértelmezett nézetéhez készítették, ezért lehetséges, hogy nem alkalmazhatók, ha a Dell™ számítógépünket a klasszikus Windows nézetre állítottuk be.

1. Mentsen el, és zárjon be minden nyitott fájlt, majd lépjen ki minden futó alkalmazásból.
2. Kattintson a **Start**  → **Vezérlőpult** menüpontjára.
3. Kattintson a következőkre: **Hálózat és internet** → **Hálózat és megosztási központ** → **Csatlakozás vagy hálózat beállítása** → **Csatlakozás az internetre**. A **Kapcsolódás az internethez** ablak jelenik meg.

A Studio laptop üzembe helyezése

 **MEGJEGYZÉS:** Ha nem tudja, hogy melyik kapcsolódási típust kell kiválasztani, akkor kattintson a **Segítség lehetőségre**, vagy forduljon internetszolgáltatójához.

4. Kövesse a képernyőn megjelenő utasításokat, és a beállítás befejezéséhez használja az internetszolgáltatójától kapott beállítási információkat.

Windows 7

1. Mentsen el, és zárjon be minden nyitott fájlt, majd lépjen ki minden futó alkalmazásból.
2. Kattintson a következőkre: **Start**  → **Vezérlőpult** → **Hálózat és megosztási központ** → **Új csatlakozás vagy hálózat beállítása** → **Csatlakozás az internetre**. A **Kapcsolódás az internethez** ablak jelenik meg.

 **MEGJEGYZÉS:** Ha nem tudja, hogy melyik kapcsolódási típust kell kiválasztani, akkor kattintson a **Segítség lehetőségre**, vagy forduljon internetszolgáltatójához.

3. Kövesse a képernyőn megjelenő utasításokat, és a beállítás befejezéséhez használja az internetszolgáltatójától kapott beállítási információkat.

A Studio laptop használata

Ez a fejezet a Studio 1557 laptop funkcióira vonatkozó információkat tartalmazza.

Jobb oldali funkciók

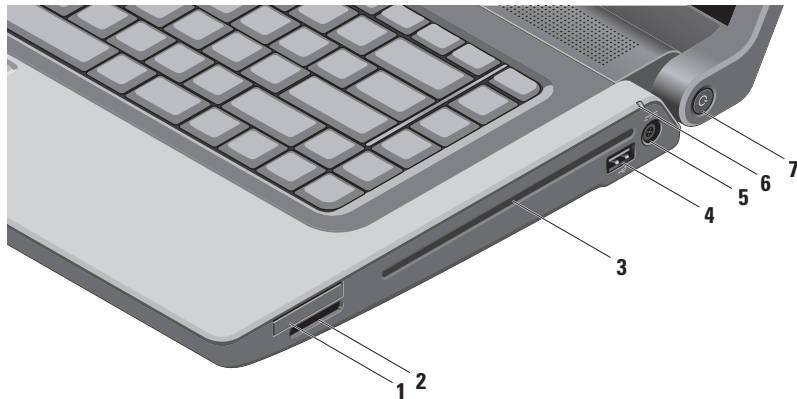

1 ExpressCard nyílás — További memóriahelyet, vezetékes és vezeték nélküli kommunikációt, multimédia és biztonsági funkciókat biztosít. A nyílás 34 mm-es ExpressCard kártyákat támogat.

MEGJEGYZÉS: Az ExpressCard nyílás csak ExpressCard-hoz használható NEM támogatja a PC kártyákat.

MEGJEGYZÉS: A számítógépet az ExpressCard nyílásban egy üres műanyag kártyával szállítják. Az üres kártya a nem használt nyílást védi a portól és egyéb részecskéktől. Az üres kártyát őrizze meg, és használja, amikor az ExpressCard nincs a nyílásban; más számítógépekből származó üres kártyák nem biztos, hogy illeszkednek a nyílásba.

2  **8 az 1-ben médiakártya olvasó** — Használatával gyorsan és kényelmesen tekintheti meg és oszthatja meg digitális fényképeit, videóit és dokumentumait, amelyeket az alábbi memóriakártya típusokon tárol:

- Secure Digital (SD) memóriakártya
- Secure Digital Input Output (SDIO) kártya
- SDHC (biztonságos digitális nagy kapacitású) kártya
- SDHD (biztonságos digitális nagy sűrűségű) kártya
- Memory Stick
- Memory Stick PRO
- Multimédia kártya (MMC)
- xD-Picture Card (M típus és H típus)

MEGJEGYZÉS: A számítógépet a médiakártya nyílásban egy üres műanyag kártyával szállítják. Az üres kártya a nem használt nyílást védi a portól és egyéb részecskéktől. Az üres kártyát őrizze meg, és használja, amikor az adathordozó memóriakártya nincs a nyílásban; más számítógépekből származó üres kártyák nem biztos, hogy illeszkednek a nyílásba.

3 **Optikai meghajtó** — CD, DVD, Blu-ray lemez olvasására és írására szolgál (opcionális). A lemezt a nyomtatott oldalával felfelé helyezze be.

4  **USB 2.0 csatlakozó** — USB eszközök csatlakoztatására szolgál, mint az egér, billentyűzet, nyomtató, külső meghajtó vagy MP3 lejátszó.

5  **Váltóáramú adapter csatlakozó** — A váltóáramú adapter csatlakozik erre, amely a számítógépet látja el tápfeszültséggel és tölti az akkumulátort.

6  **Akkumulátor állapot lámpa** — Folyamatosan világít vagy villog az akkumulátor töltöttségi állapotának jelzéséhez. A fény az alábbi állapotokat jelzi, ha a számítógép a váltóáramú

adapterről üzemel:

- Folyamatos fehér – az akkumulátor fel van töltve.
- Villogó sárga – az akkumulátor majdnem teljesen fel van töltve.
- Nem világít – az akkumulátor teljesen fel van töltve.

az akkumulátor:

- Nem világít – az akkumulátor megfelelően fel van töltve vagy a számítógép ki van kapcsolva.
 - Folyamatos sárga – az akkumulátor töltöttsége alacsony.
 - Villogó sárga – az akkumulátor töltöttsége kritikusan alacsony.
-

7  **Bekapcsológomb és jelzőlámpa** — Megnyomásával a számítógép kikapcsolható.

A gombon lévő jelzőfény az alábbi állapotokat jelzi:

- Folyamatos fehér – a számítógép be van kapcsolva.
 - Villogó fehér – a számítógép készenléti üzemmódban van.
 - Nem világít – a számítógép ki van kapcsolva vagy energiatakarékos üzemmódban van.
-

Bal oldali funkciók

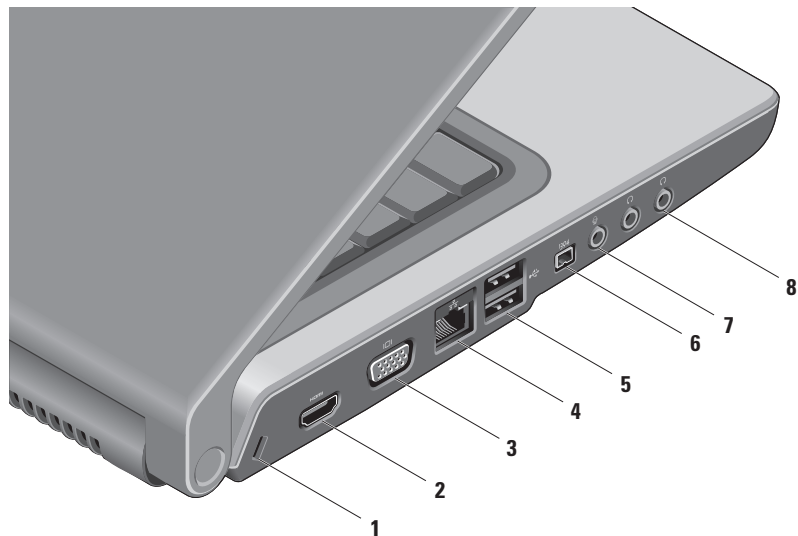

-
- 1 Biztonsági kábel nyílás** — A kereskedelmi forgalomban kapható lopásgátló eszköz csatlakoztatására szolgál.
-
- 2  HDMI csatlakozó** — TV csatlakoztatására szolgál az 5.1 audio és videó jelekkel együtt.
MEGJEGYZÉS: Ha monitorral használja, a monitor csak a videó jelet fogadja.
-
- 3  VGA csatlakozó** — Videoeszközök csatlakoztatására szolgál, mint a monitor vagy kivetítő.
-
- 4  Hálózati csatlakozó** — Ha vezetékes hálózatot használ, ez csatlakoztatja a számítógépet a hálózatra vagy a szélessávú eszközre. A csatlakozó melletti két jelzőfény jelzi a vezetékes hálózati csatlakozás aktivitásának állapotát.
-
- 5  USB 2.0 csatlakozók (2)** — USB eszközök csatlakoztatására szolgál, mint az egér, billentyűzet, nyomtató, külső meghajtó vagy MP3 lejátszó.
-
- 6  IEEE 1394a csatlakozó** — Olyan nagysebességű soros multimédia eszközök csatlakoztatására szolgál, mint a digitális kamerák.
-
- 7  Audio bemenet/Mikrofon csatlakozó** — Mikrofont csatlakoztat, vagy az audio programok által használható jelet fogadja.
-

- 8**  **Audio kimenet/Fejhallgató csatlakozó (2)** — Egy vagy két pár fejhallgató csatlakoztatására szolgál, vagy külön árammal ellátott hangszórók vagy hangrendszereknek küld audió jelet. Az audio jel mindkét csatlakozó esetén ugyanaz.
-

Számítógép alapján lévő és billentyűzet funkciók

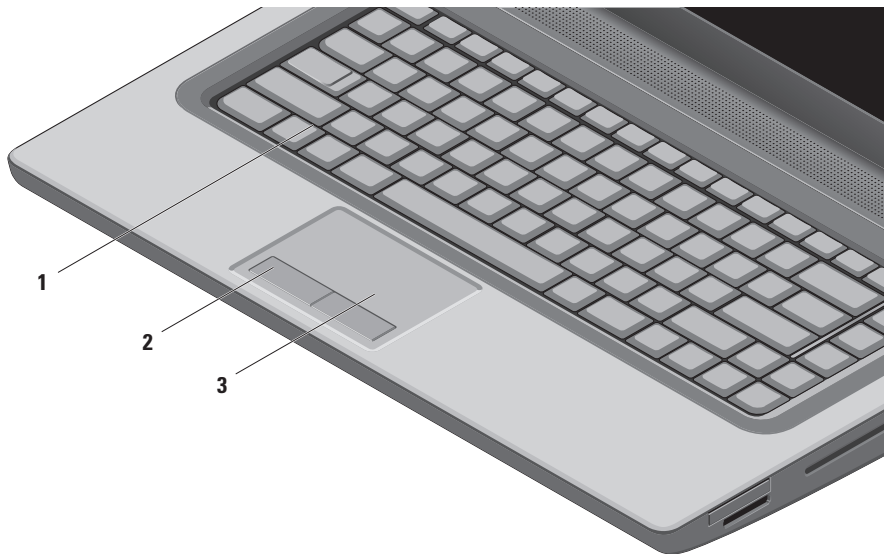

1 Billentyűzet/Háttérvilágítással ellátott billentyűzet (opcionális) — Ha opcionális, háttérvilágítással ellátott billentyűzetet vásárolt, akkor az F6 billentyűn a háttérvilágítás ikon  található. Az opcionális, háttérvilágítással ellátott billentyűzet sötétben is látható, mivel a billentyűk szimbólumai világítanak.

A médiavezérlők a billentyűzeten találhatóak. Ezek a billentyűk vezérik a CD, DVD, Blu-ray Disc™ (opcionális) vagy más adathordozók lejátszását.

 **Háttérvilágítással ellátott billentyűzet fényerejének beállítása** — Az <F6> billentyűkombináció megnyomásával válthat a három megvilágítási állapot között (az alábbi sorrendben):

- a. fél billentyűzet fényerő
- b. teljes billentyűzet fényerő
- c. nincs megvilágítás

A képernyőre vonatkozó bővebb információért lásd a *Dell Technology útmutatót*.

2 Az érintőpanel gombjai — A jobb és bal oldali kattintásra szolgálnak, mint az egéren.

3 Érintőpanel — Az egér funkcióját tölti be a kurzor mozgatásához, a kiválasztott elemek mozgatásához, és a felületét enyhén megütve kattinthatunk vele.

Az érintőpanel a görgetés és a zoom funkciókat támogatja. A beállítások módosításához, kattintson az asztal értesítési területén lévő **Dell érintőpanel** ikonra.

Érintőpanel mozdulatok

Zoom

A tartalom nagyítása vagy kicsinyítése a képernyőn. A zoom funkciók az alábbiakat tartalmazzák:

Egyujjes zoom – Nagyítás vagy kicsinyítés.

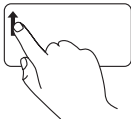

Nagyítás: Az ujját mozgassa felfelé a zoom zónában (az érintőpanel bal széle).

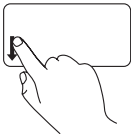

Kicsinyítés: Az ujját mozgassa lefelé a zoom zónában (az érintőpanel bal széle).

Csípés – A tartalom nagyítása vagy kicsinyítése úgy, hogy a két ujjunkat összezárjuk vagy egymástól eltávolítjuk.

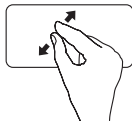

Nagyítás: Az aktív ablak nézetének nagyításához távolítsuk el egymástól a két ujjunkat.

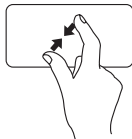

Kicsinyítés: Az aktív ablak nézetének kicsinyítéséhez zárjuk össze a két ujjunkat.

Görgetés

Körkörös görgetés – Görgetés felfelé, lefelé, jobbra vagy balra.

Görgetés felfelé és lefelé:

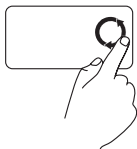

A vízszintes görgető zónában (az érintőpanel jobb széle) egy ujját mozgassa az óra mutató járásával megegyező irányba a görgetéshez felfelé, illetve ellenkező irányba a görgetéshez lefelé.

Görgetés jobbra és balra:

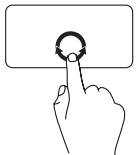

A függőleges görgető zónában (az érintőpanel alsó széle) egy ujját mozgassa az óra mutató járásával megegyező irányba a görgetéshez jobbra, illetve ellenkező irányba a görgetéshez balra.

Médiavezérlők

A billentyűzeten található médiavezérlő gombok média lejátszás vezérlésére szolgálnak. A médiavezérlők használatához nyomja meg a kívánt billentyűt.

A médiavezérlő gombok a **System Setup** (Rendszerbeállítás) (BIOS) eszközben a **Function Key Behavior** (Funkció billentyű viselkedése) opcióval konfigurálhatók. A **Function Key Behavior** (Funkció billentyű viselkedése) beállításai az alábbiak:

Multimedia Key First (Multimédia billentyű elsőként) – Ez az alapértelmezett beállítás. Bármely médiavezérlő gomb megnyomása az ahhoz társított multimédia műveletet hajtja végre. A funkció billentyűkhöz nyomja meg az <Fn> + a kívánt funkcióbillentyűt.

Function Key First (Funkció billentyű elsőként) – Bármely funkcióbillentyű megnyomása az ahhoz társított műveletet hajtja végre. A multimédia művelet végrehajtásához nyomja meg az <Fn> + a kívánt médiavezérlő billentyűt.

 **MEGJEGYZÉS:** A **Multimedia Key First** (Multimédia billentyű elsőként) opció csak az operációs rendszerben aktív.



 A hang elnémítása

 A hangerő csökkentése

 A hangerő növelése

 Az előző zeneszám vagy fejezet lejátszása

 Lejátszás vagy szünet

 A következő zeneszám vagy fejezet lejátszása

 A lemez kiadása

Kijelző funkciók

A kijelző panel tartalmaz egy kamerát, valamint egy kettős mikrofont.

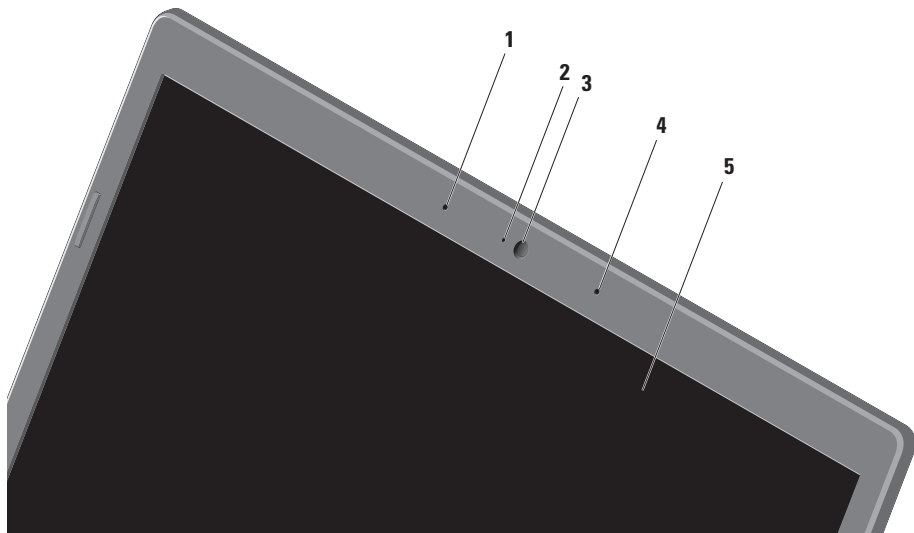

- 1 Bal oldali digitális tömbmikrofon** — A jobb oldali digitális tömb mikrofonnal együtt kiváló minőségű videó csevegést és hangfelvételt biztosít.
 - 2 Kamera aktivitás visszajelző** — Lámpa, amely jelzi, hogy a kamera be van-e kapcsolva vagy sem.
 - 3 Kamera** — Beépített kamera videók rögzítéséhez, konferenciák lebonyolításához és csevegéshez.
 - 4 Jobb oldali digitális tömbmikrofon** — A jobb oldali digitális tömb mikrofonnal együtt kiváló minőségű videó csevegést és hangfelvételt biztosít.
 - 5 Képernyő** — A képernyő eltérő lehet, attól függően, hogy a számítógéphez milyen rendelt. A képernyőre vonatkozó bővebb információért lásd a *Dell Technology útmutatót*.
-

Az optikai meghajtó használata

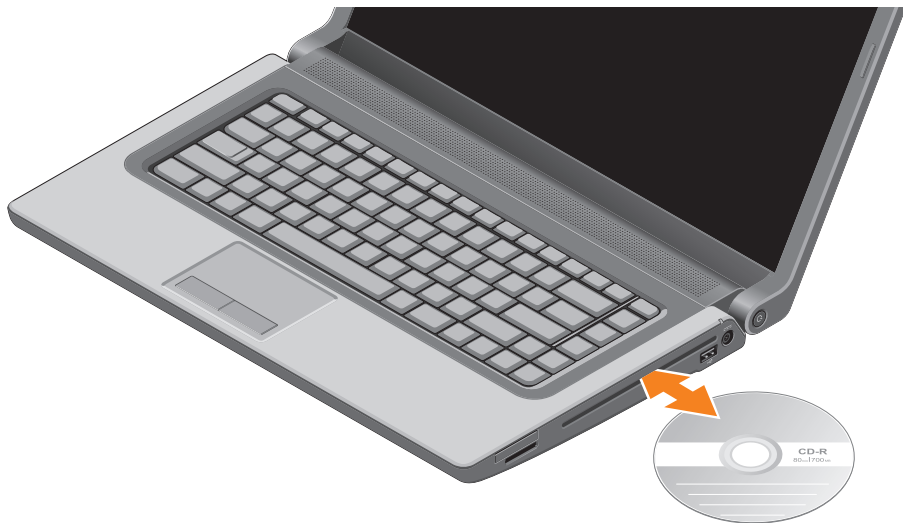

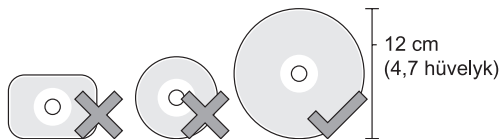

△ FIGYELMEZTETÉS: Lemezek lejátszása vagy írása közben ne mozgassa a számítógépet.

A lemezt a nyomtatott oldalával felfelé helyezze be. A lemezt helyezze a lemeznyílás közepébe, majd óvatosan nyomja a lemezt a nyílásba. A meghajtó automatikusan behúzza a lemezt és megkezdí a tartalmának beolvasását. A lemez kiadásához a meghajtóból nyomja meg a billentyűzeten található kiadó gombot  (lásd a „Médiavezérlők” című részt a 31. oldalon).

Az akkumulátor eltávolítása és cseréje

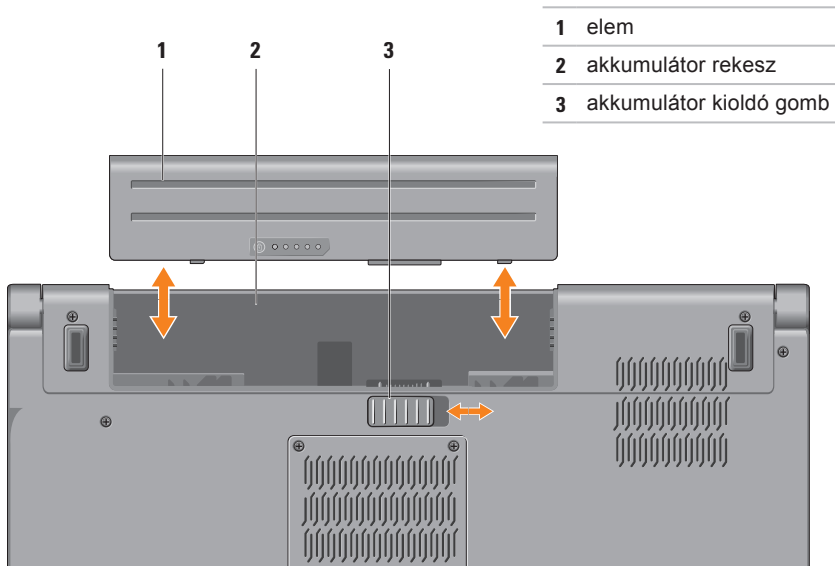

⚠ VIGYÁZAT! Nem megfelelő akkumulátor használata növeli a tűz- és robbanásveszélyt. Ez a számítógép kizárólag a Delltől vásárolt akkumulátort használhatja. Ne használjon más számítógépekből származó akkumulátorokat.

⚠ VIGYÁZAT! Mielőtt eltávolítja az akkumulátort, kapcsolja ki a számítógépet és távolítsa el a külső kábeleket (beleértve a váltóáramú adaptert is).

Az akkumulátor eltávolítása:

1. Kapcsolja ki a számítógépet és fordítsa fel.
2. Az akkumulátor kioldóreteszt csúsztassa oldalra.
3. Csúsztassa ki az akkumulátort a rekeszből.

Az akkumulátor visszahelyezése:

Az akkumulátort csúsztassa az akkumulátor rekeszbe, amíg az a helyére nem pattan.

Szoftver funkciók

 **MEGJEGYZÉS:** Az ebben a fejezetben ismertetett funkciókra vonatkozó bővebb információkért lásd a *Dell Technology útmutatót* a merevlemezen vagy a Dell Support weboldalán a **support.dell.com** címen.

FastAccess arcfelismerés

A számítógép rendelkezhet FastAccess arcfelismerő funkcióval. Ez a funkció segít a Dell számítógép védelmében azáltal, hogy az Ön arcának egyedi megjelenését használja az azonosításhoz, és automatikusan biztosítja a bejelentkezési információkat, amelyeket normál esetben be kellene írnia, mint a Windows fiók vagy biztonságos weboldal eléréséhez szükséges felhasználó azonosító. Bővebb információért kattintson a következőkre:

Start  → **Programok** → **FastAccess**

Hatékony és kommunikáció

A számítógép használható bemutatók, brosrák, üdvözlőkártyák, szórólapok és munkafüzetek készítésére. Szerkesztheti továbbá a digitális fényképeit és képeit. A számítógépre telepített szoftvereket a megrendelésén ellenőrizheti.

Miután csatlakozott az internetre, weboldalakat érhet el, e-mail fiókot állíthat be, fájlokat tölthet fel és le.

Szórakozás és multimédia

A számítógép használható videók megtekintésére, játékok játszására, saját CD-k/DVD-k lejátszására, zenehallgatásra, valamint internetes rádióállomások hallgatására. Az optikai meghajtó többféle adathordozó formátumot támogathat, beleértve a CD-t, DVD-t és a Blu-ray lemezt (opcionális).

A Studio laptop használata

Képeket és videókat tölthet le vagy másolhat át olyan hordozható eszközökről, mint a digitális fényképezőgépek vagy mobiltelefonok. Az opcionális szoftver alkalmazások lehetővé teszik a videó és a zene fájlok rendezését és létrehozását, amelyeket elmenthet lemezre, olyan hordozható eszközökre, mint az MP3 lejátszók, illetve közvetlenül lejátszható és megtekinthető a csatlakoztatott TV készüléken, kivetítőn vagy egyéb házimozzi rendszereken.

Az asztal testreszabása

A megjelenés, felbontás, háttérkép, képernyőkímélő beállítások és az asztal egyéb funkcióinak módosításához használja az operációs rendszeren rendelkezésre álló opciókat.

Windows Vista

1. Kattintson az egér jobb gombjával az asztal egy szabad részén.
2. Kattintson a **Testreszabás** lehetőségre, ezzel megnyitja a **Megjelenés és hangok testreszabása** ablakot, és ott bővebb információt kap a testreszabási lehetőségekről.

Windows 7

1. Kattintson az egér jobb gombjával az asztal egy szabad részén.
2. Kattintson a **Testreszabás** lehetőségre, ezzel megnyitja a **A számítógép megjelenésének és hangjainak módosítása** ablakot, és ott bővebb információt kap a testreszabási lehetőségekről.

A számítógép beállításainak testreszabása

A számítógép tápellátási beállításait az operációs rendszer tápellátási opcióinak konfigurálásával módosíthatja. A Dell számítógépen telepített Microsoft® Windows® operációs rendszer az alábbi opciókat biztosítja:

Windows Vista

- **Dell által javasolt** — A legnagyobb teljesítményt nyújtja mikor szükség van rá és energiát takarít meg inaktív állapotban.
- **Energiatakarékos** — Ez a tápellátási opció energiát takarít meg azáltal, hogy csökkenti a rendszer teljesítményét annak érdekében, hogy maximalizálja a számítógép élettartamát és csökkenti a számítógép energiafogyasztását.

- **Nagy teljesítmény** — A legmagasabb teljesítményt nyújtja a hordozható számítógépen a processzor sebességének állításával és a rendszer-teljesítmények maximalizálásával.

Windows 7

- **Energiatakarékos** — Ez a tápellátási opció energiát takarít meg azáltal, hogy csökkenti a rendszer teljesítményét annak érdekében, hogy maximalizálja a számítógép élettartamát és csökkenti a számítógép energiafogyasztását.
- **Kiegyensúlyozott (javasolt)** — Ez az opció automatikusan kiegyensúlyozza a számítógép teljesítményét a megfelelő hardver energiafogyasztásának beállításával.

Információk átvitele egy új számítógépre

Windows Vista

 **MEGJEGYZÉS:** Az alábbi utasításokat a Windows alapértelmezett nézetéhez készítették, ezért lehetséges, hogy nem alkalmazhatók, ha a Dell™ számítógépünket a klasszikus Windows nézetre állítottuk be.

1. Kattintson a következőkre: **Start**  → **Vezérlőpult** → **Rendszer és karbantartás** → **Üdvözlő központ** → **Fájlok és beállítások átvitele**.
Ha a **Felhasználói fiók felügyelete** ablak jelenik meg, kattintson a **Folytatás** gombra.
2. Kövesse a **Windows Easy Transfer** varázsló utasításait.

Windows 7

1. Kattintson a következőkre: **Start**  → **Vezérlőpult** → **Első lépések** → **Fájlok továbbítása másik számítógépről**.
2. Kövesse a **Windows Easy Transfer** varázsló utasításait.

Az adatok biztonsági mentése

Javasolt, hogy a fájljairól és mappáiról rendszeresen készítsen biztonsági mentést a számítógépére. A fájlok biztonsági mentése:

Windows Vista

1. Kattintson a következőkre: **Start**  → **Vezérlőpult** → **Rendszer és karbantartás** → **Biztonsági mentés és visszaállítás központ** → **Fájlok biztonsági mentése**.
Ha a **Felhasználói fiók felügyelete** ablak jelenik meg, kattintson a **Folytatás** gombra.

 **MEGJEGYZÉS:** A Windows Vista bizonyos kiadásai lehetőségeket biztosítanak a számítógép biztonsági mentésére.

2. Kövesse a **Fájlok biztonsági mentése** varázsló utasításait.

Windows 7

1. Kattintson a **Start**  → **Vezérlőpult** → **Biztonsági mentés és visszaállítás** menüpontjára.
2. Kattintson a **Biztonsági mentés beállítása...** lehetőségre.
3. Kövesse a **Biztonsági mentés konfigurálása** varázsló utasításait.

Szabadesés érzékelő

A szabadesés érzékelő védi a számítógép merevlemez-meghajtóját az esetleges sérülésektől azáltal, hogy érzékeli a szabadesés állapotát, amelyet a számítógépvéletlenszerű leejtése okozhat. Amikor a számítógép szabadesést érzékel, a merevlemez *biztonságos állapotba* kerül az író/olvasó fej védelme érdekében, és az esetleges adatvesztés megelőzéséért. A merevlemez-meghajtó visszatér normál állapotra, amikor a szabadesés állapota nem érzékelhető tovább.

Dell Dock

A Dell Dock egy ikoncsoport, amely gyors hozzáférést biztosít a gyakran használt alkalmazásokhoz, fájlokhoz és mappákhoz. A Dock az alábbi módon tehető egyedivé:

- Ikonok hozzáadása és eltávolítása
- Ikonok csoportosítása kategóriákba
- A Dock színének és helyének megváltoztatása
- Az ikonok viselkedésének megváltoztatása



Kategória hozzáadása

1. Az egér jobb oldali gombjával kattintson a Dockra, majd az **Add** (Hozzáad)→**Category** (Kategória) lehetőségre. Megjelenik a **Add/Edit Category** (Kategória hozzáadása/szerkesztése) ablak.
2. A **Title** (Cím) mezőben adja meg a kategória nevét.
3. A **Select an image:** (Kép kiválasztása:) mezőben válasszon ikont a kategóriához.
4. Kattintson a **Save** (Mentés) gombra.

Ikon hozzáadása

Az egérrel húzza át az ikont a Dockra vagy egy kategóriába.

Kategória vagy ikon eltávolítása

1. A Dockban az egér jobb oldali gombjával kattintson egy kategóriára vagy ikonra és kattintson a **Delete shortcut** (Parancsikön törlése) vagy a **Delete category** (Kategória törlése) menüpontra.
2. Kövesse a kijelzőn megjelenő utasításokat.

A Dock testreszabása

1. Az egér jobb oldali gombjával kattintson a Dockra, majd az **Advanced Setting...** (Speciális beállítások...) lehetőségre.
2. A Dock testreszabásához válassza a kívánt opciót.

Problémákmegoldása

Ez a rész hibaelhárítási információkat tartalmaz a számítógépre vonatkozóan. Ha az alábbi utasításokat követve nem tudja megoldani a problémát lásd: „A támogató eszköz használata“, 54. oldal, vagy „A Dell elérhetőségei“, 77. oldal.

 **VIGYÁZAT! Csak szakképzett személy távolíthatja el a számítógép burkolatát. A speciális szolgáltatásokért és hibaelhárítási utasításokért lásd a *Szervizelési kézikönyvet* a Dell Támogatás weboldalon a support.dell.com honlapon.**

 **VIGYÁZAT! Mielőtt a számítógép belsejében dolgozni kezdene, olvassa el a számítógéphez mellékelt biztonsági információkat. A biztonsági gyakorlatokra vonatkozó bővebb információért látogasson el a Regulatory**

Compliance Homepage (megfelelés a szabályozásoknak) weboldalra a www.dell.com/regulatory_compliance webcímen.

Hangjelzés kódok

Ha a monitor nem tudja a hibákat vagy problémákat megjeleníteni, indításkor a számítógép hangjelzéseket adhat. Az alábbi hangjelzések segítenek a számítógéppel kapcsolatos hibák elhárításában.

 **MEGJEGYZÉS:** Cserealkatrészekért lásd a *Szervizelési kézikönyvet* a Dell Támogatás honlapon a support.dell.com honlapon.

Egy hangjelzés — BIOS ROM ellenőrzőösszeg hiba; lehet, hogy alaplap hiba

Forduljon a Dellhez (lásd: „Kapcsolatfelvétel a Dell-lel“, 77. oldal).

Két hangjelzés — Nem érzékelhető a RAM

- Távolítsa el a memóriamodulokat, telepítsen újra egy modult, és indítsa újra a számítógépet. Ha a számítógép normálisan elindul, telepítsen egy újabb modult. Ezt folytassa addig, amíg azonosítani nem tudja a hibás modult, vagy hiba nélkül telepíti az összes modult.
- Lehetőleg ugyanolyan típusú memóriamodulokat telepítsen a számítógépbe.
- Ha a probléma továbbra is fennáll forduljon a Dellhez (lásd: „Kapcsolatfelvétel a Dell-lel“, 77. oldal).

Három hangjelzés — Valószínű alaplap hiba

Forduljon a Dellhez (lásd: „Kapcsolatfelvétel a Dell-lel“, 77. oldal).

Négy hangjelzés — RAM olvasás/írás hiba

- Győződjön meg róla, hogy betartja a memóriamodul/memória csatlakozó beszerelésére vonatkozó útmutatásokat (lásd a *Szervizelési kézikönyvet* a Dell Support honlapon a **support.dell.com** címen).
- Ellenőrizze, hogy a telepítendő memóriamodulok kompatibilisek-e a számítógéppel. A támogatott memóriatípusokra vonatkozó információkért lásd az „Alapvető műszaki adatok“ című részt az 82. oldalon.
- Ha a probléma továbbra is fennáll forduljon a Dellhez (lásd: „Kapcsolatfelvétel a Dell-lel“, 77. oldal).

Öt hangjelzés — *Valós idejű óra hiba*

Cserélje ki az elemet.

Hat hangjelzés — *Videokártya vagy chip hiba*

Forduljon a Dellhez (lásd: „A Dell elérhetőségei”, 77. oldal).

Hét hangjelzés — *Processzor hiba*

Forduljon a Dellhez (lásd: „A Dell elérhetőségei”, 77. oldal).

Nyolc hangjelzés — *Kijelző hiba*

Forduljon a Dellhez (lásd: „A Dell elérhetőségei”, 77. oldal).

Hálózati problémák

Vezeték nélküli kapcsolatok

Ha a vezeték nélküli hálózati kapcsolat elveszett — A vezeték nélküli router offline állapotban van vagy a vezeték nélküli funkció nincs engedélyezve a számítógépén.

- Ellenőrizze, hogy a vezeték nélküli router be van-e kapcsolva, és csatlakozik-e adatforráshoz (kábeles modem vagy hálózati csomópont).
- A vezeték nélküli kapcsolatot interferencia gátolhatja vagy zavarhatja. A számítógépet próbálja közelebb vinni a vezeték nélküli routerhez.
- Állítsa vissza a kapcsolatot a vezeték nélküli routerrel (lásd a „Vezeték nélküli kapcsolat beállítása” című részt a 16. oldalon).

Vezetékes kapcsolatok

Ha a hálózati kapcsolat megszakadt —

A kábel meglazult vagy sérült.

Ellenőrizze, hogy a kábel megfelelően csatlakozik-e és nem sérült.

A hálózati csatlakozón lévő beépített kapcsolat integritás jelzőlámpája segít ellenőrizni, hogy a kapcsolat működik-e és az alábbi állapotokról ad információkat:

- Zöld — Jó a kapcsolat egy 10 Mbps sebességű számítógép-hálózat és a számítógép között.
- Narancssárga — Jó a kapcsolat egy 100/1000 Mbps sebességű számítógép-hálózat és a számítógép között.
- Kikapcsolt — A számítógép nem érzelme fizikai kapcsolatot a számítógép-hálózathoz.



MEGJEGYZÉS: A hálózati csatlakozón lévő kapcsolat integritás jelzőlámpa csak a hálózati csatlakozásra érvényes.

A kapcsolat integritás jelzőlámpa nem szolgál információkkal a vezeték nélküli kapcsolatra vonatkozóan.

Tápellátással kapcsolatos problémák

Ha az üzemjelző fény nem világít —

A számítógép ki van kapcsolva vagy nem kap tápellátást.

- Ha a számítógép egy hosszabbító elosztóra van csatlakoztatva, akkor gondoskodjunk róla, hogy az elosztó be legyen dugva a hálózati dugaszoló aljzatba és az elosztó be legyen kapcsolva. A feszültségvédő készülékeket, elosztókat és a hosszabbító kábeleket kiiktatva ellenőrizze, hogy a számítógép megfelelően működik-e.
- Ellenőrizze, hogy a hálózati csatlakozó megfelelően működik-e egy másik készülékkel, például egy lámpával.

Problémák megoldása

- Ellenőrizze a váltóáramú adapter csatlakozásait. Ha a váltóáramú adapter rendelkezik jelzőfényel, ellenőrizze, hogy a váltóáramú adapter jelzőfénye világít-e.

Ha az üzemjelző fény folyamatos fehér színnel világít és a számítógép nem reagál — A kijelző nem reagál. Tartsa lenyomva a bekapcsoló gombot addig, amíg a számítógép ki nem kapcsol, majd kapcsolja be.

Ha az üzemjelző fény fehér színnel villog — A számítógép készenléti állapotban van. A normál működés visszaállításához, mozgassa a mutatót az érintőpanellel vagy az egeret, vagy nyomja meg a főkapcsolót.

Ha olyan interferenciát tapasztal, amely zavarja a vételt a számítógépen — Olyan jel okoz interferenciát, amely megszakítja vagy blokkolja más jelek vételét. Az interferencia esetleges okai lehetnek:

- A tápkábel, a billentyűzet és az egér hosszabbítókábeleik.
- Túl sok készülék csatlakozik egy elosztóra.
- Több elosztó csatlakozik egy hálózati csatlakozóra.

Memóriaproblémák

Ha nem elegendő memóriára utaló üzenetet kap —

- Mentsen el és zárjon be minden nyitott fájlt és lépjen ki minden futó, de nem használt programból, hátha ez megoldja a problémát.
- A minimális memóriaigényeket lásd a szoftver dokumentációban. Amennyiben szükséges, telepítsen még memóriát (Lásd a *Szervizelési kézikönyvet* a Dell Support honlapon a **support.dell.com** címen).

- Helyezze be újra a memóriákat (Lásd a *Szervizelési kézikönyvet* a Dell Support honlapon a **support.dell.com** címen) hogy biztos legyen benne, hogy a számítógép kommunikál a memóriákkal.

Ha más memóriaproblémát tapasztal —

- Győződjön meg róla, hogy betartja a memória beszerelésére vonatkozó útmutatásokat (lásd a *Szervizelési kézikönyvet* a Dell Support honlapon a **support.dell.com** címen).
- Ellenőrizze, hogy a memóriamodul kompatibilis-e a számítógéppel. Az Ön számítógépe a DDR3 memóriát támogatja. A támogatott memóriatípusokra vonatkozó információkért lásd az „Alapvető műszaki adatok” című részt az 82. oldalon.
- Futtassa a Dell Diagnostics programot (lásd a „Dell Diagnostics” című rész a 58. oldalon).

- Helyezze be újra a memóriákat (Lásd a *Szervizelési kézikönyvet* a Dell Support honlapon a **support.dell.com** címen) hogy biztos legyen benne, hogy a számítógép kommunikál a memóriákkal.

Lefagyások és szoftver problémák

Ha a számítógép nem indul el —

Ellenőrizze, hogy a tápkábel megfelelően csatlakozik-e a számítógépre, illetve a elektromos aljzatra.

Ha egy program nem reagál —

Állítsa le a programot:

1. Nyomja meg egyszerre a <Ctrl><Shift><Esc> billentyűket.
2. Kattintson az **Alkalmazások** lehetőségre.
3. Kattintson a programra, amely nem válaszol.
4. Kattintson a **Feladat befejezése** gombra.

Ha egy program rendszeresen lefagy —

Ellenőrizze a szoftver dokumentációját. Szükség esetén távolítsa el, majd telepítse újra a programot.

 **MEGJEGYZÉS:** A szoftverek rendszerint rendelkeznek a telepítési utasításokat tartalmazó dokumentációval, vagy a CD-vel.

Ha a számítógép nem reagál, vagy teljesen kék színű képernyő jelenik meg —

 **VIGYÁZAT!** Ha az operációs rendszert nem tudja szabályosan leállítani, adatokat veszthet.

Ha a számítógép a billentyűzetre vagy az egér mozgatására nem reagál, a tápellátás gombot legalább 8 - 10 másodpercig tartsa lenyomva (amíg a számítógép ki nem kapcsol), majd indítsa újra.

A program régebbi Microsoft® Windows® operációs rendszerhez készült —

Futassa a **Program kompatibilitás varázslót**. A **Program-kompatibilitás varázsló** úgy konfigurálja a programot, hogy az egy korábbi Windows Vista operációs rendszerhez hasonló környezetben is futhasson.

A Program kompatibilitás varázsló futtatása:
Windows Vista

1. Kattintson a **Start**  → **Vezérlőpult** → **Programok** → **Használjon egy régebbi programot a Windows jelen változatával funkcióra**.
2. Az üdvözlő képernyőn kattintson a **Tovább** gombra.
3. Kövesse a kijelzőn megjelenő utasításokat.

Windows 7

1. Kattintson a **Start**  gombra.
2. A kereső mezőbe írja be a Régebbi program használata a Windows ezen változatával szöveget és nyomja meg az <Enter> gombot.
3. Kövesse a **Program kompatibilitás** varázsló utasításait.

Ha más szoftverproblémát tapasztal —

- Azonnal készítsen biztonsági mentést a fájljairól.
 - Vírusirtó programmal vizsgálja át a merevlemezt vagy a CD-ket.
 - Mentsen el és zárjon be minden nyitott fájlt vagy programot, majd a **Start**  menün keresztül állítsa le a számítógépet.
- Hibaelhárítási információkért tanulmányozza át a szoftver dokumentációját, vagy lépjen kapcsolatba a gyártóval:
 - Győződjön meg róla, hogy a program kompatibilis a számítógépére telepített operációs rendszerrel.
 - Győződjön meg arról, hogy a számítógép megfelel a szoftver futtatásához szükséges minimális hardverkövetelményeknek. További információkért olvassa el a szoftver dokumentációját.
 - Győződjön meg róla, hogy a program telepítése és konfigurációja megfelelő.
 - Ellenőrizze, hogy az eszköz illesztőprogramok nem ütköznek a programmal.
 - Szükség esetén távolítsa el, majd telepítse újra a programot.

A Support Tools használata

Dell támogatási központ

A **Dell Support Center** (Dell támogatási központ) segít megtalálni a szerviz-, támogatás- és rendszerspecifikus információkat.

Az alkalmazás elindításához kattintson a tálcán lévő  ikonra.

A **Dell Support Center** (Dell támogatási központ) weboldala megjeleníti a számítógép modellszámát, szervizcímkejét és szerviz kapcsolattartási információit.

A honlap hivatkozásokat tartalmaz az alábbiak eléréséhez:



Önsegítő eszközök

(Hibaelhárítás, Biztonság, Rendszerteljesítmény, Hálózat/Internet, Biztonsági mentés/Visszaállítás és Windows operációs rendszer)



Figyelmeztetések

(a számítógéppel kapcsolatos műszaki támogatási figyelmeztetések)



Segítség a Dell-től

(Műszaki támogatás a DellConnect™-tel, Ügyfélszolgálat, Oktatás és oktatóanyagok, „Hogyan kell” súgó a Dell-lel telefonon keresztül és Online vizsgálat a PC CheckUp-pal)



A rendszerről

(Rendszerdokumentáció,
Jótállási információk,
Rendszerinformációk,
Frissítések és tartozékok)

A **Dell Support Center** (Dell támogatási központ)-re és a rendelkezésre állót támogató eszközökre vonatkozó bővebb információért a **support.dell.com** weboldalon kattintson a **Szolgáltatások** fülre.

Rendszerüzenetek

Ha a számítógép problémát vagy hibát érzékel, rendszerüzenetet jeleníthet meg, amely segít a probléma okának azonosításában, illetve a problémát megoldó lépés megállapításában.

MEGJEGYZÉS: Ha olyan üzenetet kapott, amely nem szerepel az alábbi példák között, akkor vagy az operációs rendszer vagy az üzenet feltűnésekor futó program dokumentációjában keresse a hibaüzenetet.

Alert! Previous attempts at booting this system have failed at checkpoint [nnnn]. For help in resolving this problem, please note this checkpoint and contact Dell Technical Support (Figyelem! Az előző indítási kísérletnél ez a rendszer a(z) [nnnn] ellenőrzési pontnál meghibásodott. Ha a probléma megoldásához segítséget akar, akkor kérjük, jegyezze fel ezt az ellenőrző pontot, és forduljon a Dell Műszaki Támogatásához) — A számítógépnek nem sikerült befejeznie a rendszerbetöltő rutint három egymást követő alkalommal ugyanazon hiba miatt. Segítségért forduljon a Dellhez, lásd: „A Dell elérhetőségei”, 77. oldal.

CMOS checksum error (CMOS ellenőrző összeg hiba) — Valószínű alaplap hiba vagy az RTC akkumulátor gyenge. Cserélje ki az akkumulátort (lásd a *Szervizelési kézikönyvet* a Dell Support weboldalán a support.dell.com címen, vagy segítségért lásd a „A Dell elérhetőségei” című részt a 77. oldalon).

CPU fan failure (CPU ventilátor hiba) — A CPU ventilátor meghibásodott. Cserélje ki a CPU ventilátort (lásd a *Szervizelési kézikönyvet* a Dell Támogatás honlapon a support.dell.com honlapon).

Hard-disk drive failure (Merevlemez-meghajtó hiba) — Lehetséges merevlemez-meghajtó hiba a POST közben. Segítségért forduljon a Dellhez, lásd: „A Dell elérhetőségei”, 77. oldal.

Hard-disk drive read failure (Merevlemez-meghajtó olvasási hiba) — Lehetséges merevlemez-meghajtó hiba a HDD indítási teszt közben. Segítségért forduljon

a Dellhez, lásd: „A Dell elérhetőségei”, 77. oldal.

Keyboard failure (Billentyűzet hiba) — Billentyűzet hiba vagy a billentyűzet kábele meglazult.

A billentyűzet cseréjéhez lásd a *Szervizelési kézikönyvet* a Dell Támogatás honlapon a support.dell.com honlapon.

No boot device available (Nem áll rendelkezésre rendszerbetöltő eszköz) — A merevlemezen nincs indítható partíció, a merevlemez-meghajtó kábele meglazult vagy nincs indítható eszköz.

- Ha a merevlemez-meghajtó a rendszerindító eszköz, gondoskodjon arról, hogy a kábelek csatlakoztatva legyenek, és arról, hogy a meghajtó megfelelően telepítve, illetve partícionálva legyen, mint rendszerindító eszköz.

- Lépjen be a rendszerbeállítás programba és győződjön meg róla, hogy az indítási sorrend információ helyes (lásd a *Dell Technology Útmutatót* a Dell Support honlapon a **support.dell.com** címen).

No timer tick interrupt (Nincs órajel megszakítás) — Az alaplapon lévő egyik chip vagy az alaplap hibásodott meg. Segítségért forduljon a Dellhez, (lásd: „A Dell elérhetőségei“, 77. oldal).

USB over current error (USB túlfeszültség hiba) — Csatlakoztassa le az USB eszközt. Az USB eszköznek nagyobb feszültségre van szüksége a megfelelő működéshez. Az USB eszközre csatlakoztasson külső tápellátást, vagy ha az USB eszköz két kábellel rendelkezik, csatlakoztassa mindkettőt.

CAUTION - Hard Drive SELF MONITORING SYSTEM has reported that a parameter has exceeded its normal operating range. Dell recommends that you back up your data regularly. A parameter out of range may or may not indicate a potential hard drive problem (VIGYÁZAT - A merevlemez ÖNELLENŐRZŐ RENDSZERE jelentette, hogy egy paraméter a normális határokon kívül van. A Dell ajánlja, hogy adatait rendszeresen mentse el. Egy tartományon kívül eső paraméter nem feltétlenül jelez potenciális merevlemez problémát) — S.M.A.R.T hiba, lehetséges merevlemez-meghajtó hiba. Segítségért forduljon a Dellhez, (lásd: „A Dell elérhetőségei“, 77. oldal).

Hardver hibaelhárító



Ha az operációs rendszer beállításakor egy eszközt nem észlel a rendszer, vagy konfigurálását nem találja megfelelőnek, a **Hardverhiba-elhárító** segítségével feloldhatja az összeférhetetlenséget.

A hardver-hibaelhárító indítása:

1. Kattintson a **Start**  → **Súgó és támogatás** elemre.
2. Gépelje be a keresőmezőbe, hogy `hardverhiba-elhárító` majd nyomja meg az <Enter> billentyűt a keresés elindításához.
3. A keresés eredményei közül válassza ki a problémát legmegfelelőbbben leíró opciót a további hibaelhárító lépések követéséhez.

Dell Diagnostics (Dell-diagnosztika)

Ha problémája támad a számítógéppel, végezze el a „Lefagyások és szoftver problémák” című részben (51. oldal) ismertetett ellenőrzéseket, futtassa a Dell-diagnosztikát, és csak ezután forduljon a Dellhez műszaki segítségnyújtásért. Mielőtt nekiállna, ajánlott kinyomtatnia a lépéseket.

-  **MEGJEGYZÉS:** A Dell Diagnostics kizárólag Dell számítógépeken működik.
-  **MEGJEGYZÉS:** Az illesztő- és segédprogramokat tartalmazó *Drivers and Utilities* lemez opcionális, ezért elképzelhető, hogy nem része számítógépe alaptartozékainak.

Lásd a Rendszerbeállítás szakaszt a *Szervizelési kézikönyvben* hogy ellenőrizze a számítógép konfigurációs információit és hogy meggyőződjön róla, hogy a tesztelni kívánt eszköz megjelenik és aktív.

A Dell Diagnostics programot indítsa el a merevlemezről, vagy a *Drivers and Utilities* lemezről.

A Dell Diagnostics indítása a merevlemezről

A Dell Diagnostics a merevlemez egy rejtett diagnosztikai segédprogram partíciójában található.

 **MEGJEGYZÉS:** Ha a számítógép képernyője üres marad, lásd a „A Dell elérhetőségei” című részt a 77. oldalon.

1. Győződjön meg róla, hogy a számítógép megfelelően működő elektromos aljzathoz csatlakozik.
2. Kapcsolja be (vagy indítsa újra) a számítógépet.

3. Amikor a DELL™ embléma megjelenik, azonnal nyomja meg az <F12> billentyűt. Válassza ki a **Diagnostics** elemet az indító menün, majd nyomja meg az <Enter> gombot.

Egyes számítógépeken ezzel megjelenik az Indítás előtti rendszerfelmérés (PSA).

 **MEGJEGYZÉS:** Ha túl sokáig vár és megjelenik az operációs rendszer logója, várjon tovább, amíg meg nem jelenik a Microsoft® Windows® asztal, ezután kapcsolja ki a számítógépet és próbálkozzon újra.

 **MEGJEGYZÉS:** Ha arra figyelmeztető üzenetet lát, hogy nem található a diagnosztikai segédprogramok partíciója, kövesse a képernyőn megjelenő utasításokat a Dell Diagnostics programnak a *Drivers and Utilities* (Illesztő- és segédprogramokat tartalmazó) lemezről történő futtatásához.

A Support Tools használata

A PSA meghívásakor:

- a. A PSA elindítja a tesztet.
- b. Ha a PSA sikeresen befejeződik, az alábbi üzenet jelenik meg: „No problems have been found with this system so far. Do you want to run the remaining memory tests? This will take about 30 minutes or more. Do you want to continue? (Recommended).” (Nem található probléma ezzel a rendszerrel kapcsolatban. Kívánja folytatni a többi memória tesztet? Ez körülbelül 30 percet vagy több időt vesz igénybe. Folytatni kívánja? (Javasolt).)
- c. Ha memóriaproblémákat tapasztal, nyomja meg a <y> gombot, ha nem a <n> gombot.
Az alábbi üzenet jelenik meg:
„Booting Dell Diagnostic

Utility Partition. Press any key to continue.” (Dell Diagnostic Utility Partition indítása. Nyomja le bármelyik billentyűt.)

- d. A **Choose An Option** (Válasszon opciót) ablak megnyitásához nyomja meg bármely billentyűt.

Ha a PSA nem indul el:



Nyomja meg bármely billentyűt, ezzel elindítja a Dell Diagnostics programot a számítógép diagnosztikai segédprogramok partíciójáról és a **Choose An Option** (Válasszon opciót) ablak jelenik meg.

4. Válassza ki a tesztet, amit le akar futtatni.
5. Ha egy teszt során probléma merült fel, megjelenik egy üzenet a hibakóddal és a probléma leírásával. Írja le a hibakódot, és ha a probléma továbbra is fennáll, forduljon a Dellhez (lásd: „A Dell elérhetőségei”, 77. oldal).

-  **MEGJEGYZÉS:** A számítógép szervizcímkeje minden tesztképernyő tetején megtalálható. A szervizcímke azonosítja a számítógépet, amikor kapcsolatba lép a Dell-lel.
6. A tesztek végrehajtása után zárja be a tesztképernyőt, ha vissza kíván térni a **Choose An Option** (Válasszon opciót) ablakhoz.
 7. A kilépéshez a Dell Diagnostics programból, és a számítógép újraindításához tekintson a **Exit** (Kilépés) gombra.

A Dell Diagnostics indítása a Drivers and Utilities lemezről

1. Helyezze be a *Drivers and Utilities* (Illesztő- és segédprogramokat tartalmazó) lemezt.
2. Állítsa le, és indítsa újra a számítógépet. Amikor a DELL embléma megjelenik, azonnal nyomja meg az <F12> billentyűt.

-  **MEGJEGYZÉS:** Ha túl sokáig vár és megjelenik az operációs rendszer logója, várjon tovább, amíg meg nem jelenik a Microsoft® Windows® asztal, ezután kapcsolja ki a számítógépet és próbálkozzon újra.
-  **MEGJEGYZÉS:** Az alábbi lépések csak egyszer változtatják meg az indítási szekvenciát. A következő indítás alkalmával a számítógép a rendszerbeállításokban megadott eszközöknek megfelelően indul el.
3. Amikor megjelenik az indítóeszközök listája, jelölje ki a **CD/DVD/CD-RW** meghajtót, majd nyomja le az <Enter> billentyűt.
 4. A megjelenő menün válassza ki a **Boot from CD-ROM** (CD-ROM-ról történő indításhoz) lehetőséget, és nyomja meg az <Enter> gombot.

A Support Tools használata

5. Nyomja meg az 1-es gombot a CD menü elindításához, majd nyomja meg az <Enter> gombot a folytatáshoz.
6. Jelölje ki a **Run the 32 Bit Dell Diagnostics** (32-bites Dell-diagnosztika futtatása) parancsot. Ha több verzió is fel van sorolva, válassza a számítógépének megfelelőt.
7. Válassza ki a tesztet, amit le akar futtatni.
8. Ha egy teszt során probléma merült fel, megjelenik egy üzenet a hibakóddal és a probléma leírásával. Írja le a hibakódot, és ha a probléma továbbra is fennáll, forduljon a Dellhez (lásd: „A Dell elérhetőségei“, 77. oldal).
-  **MEGJEGYZÉS:** A számítógép szervizcímkéje minden tesztképernyő tetején megtalálható. A szervizcímké azonosítja a számítógépet, amikor kapcsolatba lép a Dell-lel.
9. A tesztek végrehajtása után zárja be a tesztképernyőt, ha vissza kíván térni a **Choose An Option** (Válasszon opciót) ablakhoz.
10. A kilépéshez a Dell Diagnostics programból, és a számítógép újraindításához tekintson a **Exit** (Kilépés) gombra.
11. Távolítsa el a *Drivers and Utilities* (Illesztő- és segédprogramok) lemezt.

Az operációs rendszer visszaállítása

Az operációs rendszert a következő módokon állíthatja vissza:

- A Rendszer-visszaállítás visszaállítja számítógépét egy korábbi működőképes állapotra az adatfájlok érintetlenül hagyása mellett. Az operációs rendszer visszaállítása és az adatfájlok megőrzése érdekében először ezt a szolgáltatást használja.
- A Dell Factory Image Restore visszaállítja a merevlemezét a Studio XPS vásárlása pillanatának megfelelő működési állapotba. Ez a segédprogram végleg töröl minden adatot a merevlemezről, és eltávolít minden programot, amelyet Ön a számítógép kézhezvétele óta telepített. A Dell Factory Image Restore szolgáltatást csak abban az esetben használja, ha a rendszer-visszaállítás nem oldotta meg az operációs rendszer problémáját.

- Amennyiben Operációs rendszer lemezt kapott a számítógéphez, annak használatával is visszaállíthatja az operációs rendszert. Azonban az Operációs rendszerlemez használata is töröl minden adatot a merevlemezről. A lemezt csak abban az esetben használja, ha a rendszer-visszaállítás nem oldotta meg az operációs rendszer problémáját.

Rendszer-visszaállítás

A Windows operációs rendszer rendszer-visszaállítás funkciója segítségével a számítógép visszaállítható egy korábbi, működőképes állapotra (az adatfájlok érintése nélkül), ha a hardverben, szoftverben vagy más rendszerbeállításban történt módosítás miatt a rendszer nemkívánatos működési állapotba került.

Az operációs rendszer visszaállítása

A rendszer-visszaállítás bármely módosítása a számítógépen teljes mértékben visszafordítható.

 **FIGYELMEZTETÉS:** Az adatfájlokról rendszeresen készítsen biztonsági másolatot. A rendszer-visszaállítás nem követi nyomon az adatfájlokat és nem is állítja helyre őket.

 **MEGJEGYZÉS:** Az alábbi utasításokat a Windows alapértelmezett nézetéhez készítették, ezért lehetséges, hogy nem alkalmazhatók, ha a Dell™ számítógépünket a klasszikus Windows nézetre állítottuk be.

A rendszer-visszaállítás indítása

1. Kattintson a **Start**  gombra.
2. A **Keresés indítása** mezőbe írja be, hogy Rendszer-visszaállítás, majd nyomja meg az <Enter> billentyűt.

 **MEGJEGYZÉS:** Megjelenhet a **Felhasználói fiók felügyelete** ablak. Ha Ön rendszergazda a számítógépen, akkor kattintson a **Folytatás**; gombra, egyébként pedig forduljon a rendszergazdához, hogy folytassa az elkezdett tevékenységet.

3. Kattintson a **Tovább** gombra, és kövesse a képernyőn megjelenő további utasításokat.

Abban az esetben, ha a rendszer-visszaállítás nem oldotta meg a problémát, visszavonhatja a legutolsó rendszer-visszaállítást.

Az utolsó rendszer-visszaállítás visszavonása

 **MEGJEGYZÉS:** Az utolsó rendszer-visszaállítás visszavonása előtt mentsen el és zárjon be minden nyitott fájlt, és lépjen ki minden futó programból. A rendszer teljes visszaállításáig ne módosítson, nyisson meg vagy töröljön fájlokat vagy programokat.

1. Kattintson a **Start**  gombra.
2. A **Keresés indítása** mezőbe írja be, hogy **Rendszer-visszaállítás**, majd nyomja meg az <Enter> billentyűt.
3. Kattintson az **Utolsó visszaállítás visszavonása** lehetőségre majd kattintson a **Tovább** gombra.

Dell gyári lemezkép visszaállítása

 **VIGYÁZAT!** A Dell PC Factory Image Restore szolgáltatás véglegesen töröl minden adatot a merevlemezről, eltávolít minden olyan programot és illesztőprogramot, amit Ön a számítógép átvétele óta telepített. Ha módja van rá, készítse biztonsági mentést az adatokról e szolgáltatások használata előtt. A Dell Factory Image Restore szolgáltatást csak abban az esetben használja, ha a rendszer-visszaállítás nem oldotta meg az operációs rendszer problémáját.

 **MEGJEGYZÉS:** A Dell Factory Image Restore egyes országokban és számítógépeken lehet hogy nem elérhető.

Az operációs rendszer visszaállítása

Használja a Dell Factory Image Restore szolgáltatás csak mint utolsó módszert az operációs rendszer visszaállítására. Ez a szolgáltatás a merevlemezt a számítógép vásárlásakor működőképes állapotra állítja vissza. Minden, a számítógép kézhezvétele óta telepített program és fájl, —többek között az adatfájlok is—véglegesen törlődnek a merevlemezről. Az adatfájlok közé tartoznak a dokumentumok, a számológépek, az e-mail üzenetek, a digitális fényképek, a zenefájlok stb. Lehetőség esetén készítsen biztonsági mentést minden adatról a Dell Factory Image Restore használata előtt.

Dell gyári lemezkép visszaállítása

1. Kapcsolja be a számítógépet. Amikor a Dell embléma megjelenik, nyomja meg az <F8> billentyűt többször egymás után a **Advanced Boot Options** (Speciális rendszerindítási beállítások) ablak megjelenéséig.

 **MEGJEGYZÉS:** Ha túl sokáig vár és megjelenik az operációs rendszer logója, várjon tovább, amíg meg nem jelenik a Microsoft® Windows® asztal, ezután kapcsolja ki a számítógépet és próbálkozzon újra.

2. Válassza a **Repair Your Computer** (Számítógép javítása) lehetőséget.
3. Megjelenik a **System Recovery Options** (Rendszerjavítási opciók) ablak.
4. Válasszon billentyűzetet, majd kattintson a **Next** (Tovább) gombra.
5. A javítási opciók eléréséhez jelentkezzen be helyi rendszergazdaként. A parancssor eléréséhez írja be a `administrator` (Felhasználó neve) mezőbe, hogy **User name** (Rendszergazda), majd kattintson az **OK** gombra.

6. Kattintson a **Dell Factory Image Restore** elemre. Megjelenik a **Dell Factory Image Restore** üdvözlőképernyő.

 **MEGJEGYZÉS:** A konfigurációtól függően a **Dell Factory Tools**, majd a **Dell Factory Image Restore** lehetőséget választhatja.

7. Kattintson a **Next** (Tovább) gombra. A **Confirm Data Deletion** (Adattörlés jóváhagyása) képernyő jelenik meg.

 **MEGJEGYZÉS:** Ha meg szeretné szakítani a Factory Image Restore használatát, kattintson a **Cancel** (Mégsem) gombra.

8. Kattintson a jelölőnégyzetbe, hogy jóváhagyja a merevlemez újraformázását és a rendszer szoftverek gyári állapotra történő visszaállítását, majd kattintson a **Next** (Tovább) gombra.

Elkezdődik a visszaállítási folyamat, amely öt vagy több percet is igénybe vehet. Az operációs rendszer és a gyárilag telepített alkalmazások visszaállításakor megjelenik egy üzenet.

9. Kattintson a **Finish** (Befejezés) gombra a számítógép újraindításához.

Az operációs rendszer újratelepítése

Előkészületek

Amennyiben a Windows operációs rendszer újratelepítését fontolgatja egy újonnan telepített illesztőprogrammal fennálló probléma kijavítása érdekében, először próbálja meg használni a Windows Device Driver Rollback (Windows Eszköz-illesztőprogram visszaállítása) segédprogramot. Ha az Eszköz-illesztőprogram visszagörgetése nem oldotta meg a problémát, használja

Az operációs rendszer visszaállítása

a rendszer-visszaállítást az operációs rendszer korábbi, az új eszköz illesztőprogramjának telepítése előtti állapotára való visszaállításához. Lásd a „Rendszer-visszaállítás“ című részt a 63. oldalon.

 **FIGYELMEZTETÉS:** A telepítés végrehajtása előtt az elsődleges merevlemezen lévő minden adatfájlról készítsen biztonsági másolatot. A hagyományos merevlemez-konfigurációk esetében az elsődleges meghajtó a számítógép által először észlelt meghajtó.

A Windows újratelepítéséhez a következőkre van szükség:

- Dell *Operációs rendszer* lemez
- Dell *Drivers and Utilities* (Illesztőprogramok és segédprogramok) lemez

 **MEGJEGYZÉS:** A *Drivers and Utilities* (Illesztőprogramok és segédprogramok) lemez a számítógép összeszerelésekor telepített illesztőprogramokat tartalmazza. Használja a Dell *Drivers and Utilities* (Illesztőprogramok és segédprogramok) lemezt bármely szükséges illesztőprogram betöltéséhez. Attól függően, hogy honnan rendelte a számítógépet, vagy hogy kérte-e az lemezt, a Dell *Drivers and Utilities* (Illesztőprogramok és segédprogramok) lemez és az *Operációs rendszer* lemez nem biztos, hogy a számítógép részét képezi.

A Microsoft Windows újratelepítése

Az újratelepítés 1 - 2 órát vehet igénybe. Az operációs rendszer újratelepítése után az egyes eszközök illesztőprogramjait, a vírusvédelmi programokat és egyéb szoftvereket is ismételten fel kell telepítenie.

1. Mentsen el és zárjon be minden nyitott fájlt, és lépjen ki minden nyitott programból.
2. Helyezze be az *Operációs rendszer* lemezt.
3. Kattintson a **Kilépés** lehetőségre, amikor a **Windows telepítése** üzenet megjelenik.
4. Indítsa újra a számítógépet.
5. Amikor a DELL embléma megjelenik, azonnal nyomja meg az <F12> billentyűt.

 **MEGJEGYZÉS:** Ha túl sokáig vár és megjelenik az operációs rendszer logója, várjon tovább, amíg meg nem jelenik a Microsoft® Windows® asztal, ezután kapcsolja ki a számítógépet és próbálkozzon újra.

 **MEGJEGYZÉS:** Az alábbi lépések csak egyszer változtatják meg az indítási szekvenciát. A következő indítás alkalmával a számítógép a rendszerbeállításokban megadott eszközöknek megfelelően indul el.



6. Amikor megjelenik az indítóeszközök listája, jelölje ki a **CD/DVD/CD-RW Drive** (CD/DVD/CD-RW meghajtót), majd nyomja le az <Enter> billentyűt.
7. Nyomja meg bármelyik billentyűt a **Boot from CD-ROM** (CD-ROM-ról történő indításhoz). A telepítés elvégzéséhez kövesse a képernyőn megjelenő utasításokat.

Segítség kérése

Amennyiben problémát tapasztal a számítógéppel, az alábbi lépésekben leírtak végrehajtásával diagnosztizálhatja, és elháríthatja a problémát:

1. A számítógép problémájára vonatkozó információkért és műveletekért lásd a „Problémák megoldása” című részt a 46. oldalon.
2. A hibaelhárításra vonatkozó bővebb információért lásd a *Dell Technology Útmutatót*.
3. A Dell Diagnostics program futtatására vonatkozó utasításokért lásd a „Dell Diagnostics” című részt a 58. oldalon.
4. Töltse ki a 76. oldalon található „Diagnosztikai ellenőrzőlistát”.
5. A telepítési és hibaelhárítási eljárások megkönnyítéséhez használja a Dell széleskörű online szolgáltatásit, amelyek

a Dell támogatási weboldalán (**support.dell.com**) állnak rendelkezésre. A Dell Support weboldalak teljesebb listájáért lásd az „Online szolgáltatások” című részt a 72. oldalon.

6. Amennyiben az előző lépések nem oldották meg a problémát, lásd: „A Dell elérhetőségei”, 77. oldal.
-  **MEGJEGYZÉS:** A Dell támogatást a számítógépe mellől hívja annak érdekében, hogy a támogató személyzet segítséget nyújthasson a szükséges műveletek végrehajtásában.
-  **MEGJEGYZÉS:** Nem minden országban áll rendelkezésre a Dell expressz szervizkód rendszer.

A Dell automatizált telefonos rendszerének utasítására, írja be az expressz szervizkódot, hogy a hívás a megfelelő ügyfélszolgálati munkatárshoz kerüljön. Amennyiben nincsen expressz szervizkódja, nyissa meg a **Dell Accessories** mappát, kattintson duplán az **Expressz szervizkód** ikonra, és kövesse az utasításokat.

 **MEGJEGYZÉS:** Az alábbi szolgáltatások közül nem mindegyik áll rendelkezésre az Egyesült Államokon kívül. A rendelkezésre állásukra vonatkozó információkért forduljon a Dell képviselőhöz.

Műszaki támogatás és ügyfélszolgálat

A Dell ügyfélszolgálatunk készséggel ad választ minden Dell hardverrel kapcsolatos kérdésre. Ügyfélszolgálatunk munkatársai számítógép alapú diagnosztikát használnak a gyors és pontos válaszok érdekében.

A kapcsolatfelvételhez a Dell támogató szolgáltatásával lásd a „Telefonhívás előtti teendők” című részt az 76. oldalon; ezután keresse meg az Ön területén érvényes kapcsolatfelvételi információkat, vagy látogasson el a **support.dell.com** weboldalra.

DellConnect

A DellConnect™ egy egyszerű online hozzáférési eszköz, ami lehetővé teszi, hogy a Dell ügyfélszolgálati alkalmazottja egy szélessávú kapcsolattal hozzáférjen a számítógépéhez, majd diagnosztizálja, és megjavítsa a hibát az Ön felügyelete mellett. Bővebb információért látogasson el a **www.dell.com/dellconnect** weboldalra és kattintson a DellConnect hivatkozásra.

Online szolgáltatások

A Dell termékeit és szolgáltatásait az alábbi webhelyeken ismerheti meg:

- **www.dell.com**
- **www.dell.com/ap** (csak Ázsia/Dél-Kelet Ázsia)
- **www.dell.com/jp** (csak Japán)
- **www.euro.dell.com** (csak Európa)
- **www.dell.com/la** (Latin-Amerika és a Karib térség országai)
- **www.dell.ca** (csak Kanada)

A Dell Support az alábbi webhelyeken és e-mail címeken keresztül érhető el:

Dell Support webhelyek

- **support.dell.com**
- **support.jp.dell.com** (csak Japán)
- **support.euro.dell.com** (csak Európa)
- **supportapj.dell.com** (csak Ázsia/Délkelet-Ázsia)

Dell támogatás e-mail címek

- **mobile_support@us.dell.com**
- **support@us.dell.com**
- **la-techsupport@dell.com** (Latin-Amerika és a Karib térség országai)
- **apsupport@dell.com** (csak Ázsia/Dél-Kelet Ázsia)

Dell Marketing és Sales e-mail címek

- **apmarketing@dell.com** (csak Ázsia/ Dél-Kelet Ázsia)
- **sales_canada@dell.com** (csak Kanada)

Névtelen fájlátviteli protokoll (FTP)

- **ftp.dell.com**

Bejelentkezési felhasználónév:
anonymous, és jelszóként használja
az e-mail címét.

Automatizált rendelési állapot szolgálat

Ha ellenőrizni szeretné az Ön által megrendelt Dell termékek állapotát, látogasson el a **support.dell.com** weboldalra, vagy az automatikus megrendelés állapot szolgáltatást. A rögzített hang megkéri Önt a rendelés megtalálásához és jelentéséhez szükséges adatok megadására. Az Ön régiójában használható telefonszámokra vonatkozó információkért lásd a „A Dell elérhetőségei” című részt az 77. oldalon.

Amennyiben problémája van rendelésével, például hiányzó vagy hibás alkatrészek, helytelen számlázás, forduljon a Dell ügyfélszolgálatához. Híváskor készítse elő számláját vagy a csomagszelvényét. Az Ön régiójában használható telefonszámokra vonatkozó információkért lásd a „A Dell elérhetőségei” című részt az 77. oldalon.

Termékinformáció

Ha a Dell által forgalmazott további termékekkel kapcsolatos információkra van szükséges, vagy terméket szeretne megrendelni, látogasson el a Dell weboldalára a **www.dell.com** címen. Az Ön régiójában hívható telefonszámokra vagy a rendelkezésre álló márkakereskedőkre vonatkozó információkért lásd a „Kapcsolatfelvétel a Dell-lel” című rész az 77. oldalon.

Tételek visszaküldése javításra vagy visszafizetésre a jótállás feltételei alapján

Készítsen elő minden javításra vagy visszafizetésre visszaküldendő eszközt, az alábbiak szerint:

-  **MEGJEGYZÉS:** Mielőtt a terméket visszaküldi a Dellnek, készítse biztonsági másolatot a merevlemezen, valamint a termékben lévő minden készüléken lévő összes adatról. Távolítson el minden bizalmas és személye információt, valamint távolítsa el az eltávolítható adathordozókat, mint a CD-k és a PC-kártyák. A Dell nem felel semmilyen bizalmas vagy személyes információért, elveszett vagy megsérült adatokért, vagy megsérül, illetve elveszet eltávolítható adathordozóért, amelyek a visszaküldött készülékben vannak.

1. Hívja fel a Dell-t, és kérje el a visszáru engedélyezési számot, és azt a doboz külsejére jól olvashatóan írja rá.
-  **MEGJEGYZÉS:** Az Ön régiójában használható telefonszámokra vonatkozó információkért lásd a „A Dell elérhetőségei” című részt az 77. oldalon.
2. Küldje el a számla másolatát, és a visszaküldés okát is írja le részletesen.
3. Küldje el a diagnosztikai ellenőrzőlistát (lásd: „Diagnosztikai ellenőrzőlista”, 76. oldal), feltüntetve a futtatott tesztekét és a Dell Diagnostics hibaüzeneteit (lásd: „Dell Diagnostics”, 58. oldal).
4. Készülékcsere vagy visszafizetés esetén küldje el az eszköz(ök)höz tartozó kellékeket (tápkábelek, szoftveres hajlékonylemezek, útmutatók stb.).
5. A visszaküldésre szánt berendezést csomagolja az eredeti (vagy azzal egyenértékű) csomagolásba.

 **MEGJEGYZÉS:** A szállítási költségeket Ön vállalja. Szintén Ön felelős a visszaküldött termék biztosításáért, valamint vállalja a termék eltűnésének fennálló kockázatát aállítás közben. Utánvétellel küldött csomagokat a Dell nem fogad el.

 **MEGJEGYZÉS:** A fent említett követelményeket nem teljesítő csomagokat a Dell áruátvételi osztálya visszaküldi.

Telefonhívás előtt

 **MEGJEGYZÉS:** Híváskor készítse elő az Express szervizkódot. A kód segítségével a Dell automata telefonos támogatásrendszere hatékonyabban irányítja hívását a megfelelő helyre. Szüksége lehet a szervizcímke adatainak megadására is (amely a számítógép hátán található).

Ne felejtse el kitölteni a Diagnosztikai ellenőrzőlistát. Amennyiben lehetséges, kapcsolja be a számítógépet, mielőtt felhívja a Dell-t segítségért, és a számítógép közelében lévő készülékről telefonáljon. Előfordulhat, hogy megkérik néhány parancs begépelésére, részletes információ átadására működés közben, vagy, hogy próbálja ki más lehetséges hibaelhárítási lépést magán a számítógépen. Győződjön meg róla, hogy a számítógép dokumentációi elérhetőek.

Diagnosztikai ellenőrzőlista

- Név:
- Dátum:
- Cím:
- Telefonszám:
- Szervizcímke (vonalkód a számítógép hátulján vagy alján):
- Expressz szervizkód:
- Visszaküldött termék azonosítószáma (ha kapott ilyet a Dell műszaki támogatást ellátó munkatársától):
- Operációs rendszer és verziója:
- Eszközök:
- Bővítőkétyák:
- Hálózatra csatlakozik? Igen/Nem
- Hálózat, verzió és hálózati adapter:
- Programok és verziók:

Nézze át az operációs rendszer dokumentációit, hogy meghatározhassa a rendszerindító fájlok tartalmát. Ha a számítógéphez nyomtató csatlakozik, nyomtasson ki minden fájlt. Ha mégsem, mentse el az összes fájl tartalmát, mielőtt felhívna a Dell-t.

- Hibaüzenet, hangkód vagy diagnosztikai kód:
- A probléma leírása és a végrehajtott hibaelhárítási műveletek:

A Dell elérhetőségei

Az Egyesült Államokban élő ügyfelek számára: 800-WWW-DELL (800-999-3355).

 **MEGJEGYZÉS:** Amennyiben nem rendelkezik aktív Internet kapcsolattal, elérhetőséget találhat a megrendelőlap, számlán, csomagolás szelvényen vagy a Dell termékkatalógusban.

A Dell többféle online és telefonos támogatási és szolgáltatási megoldást kínál. Az elérhetőség országonként és termékenként változik, és előfordulhat, hogy néhány szolgáltatás nem áll rendelkezésre az Ön régiójában.

Segítség kérése

A Dell elérése kereskedelmi, műszaki támogatás vagy ügyfélszolgálati ügyek miatt:

1. Látogasson el a **support.dell.com** weboldalra.
2. Az oldal alján található legördülő **Válasszon országot/régiót** menüben válassza ki az országot vagy régiót.
3. Kattintson az oldal bal oldalán lévő **Kapcsolatfelvétel** hivatkozásra.
4. Jelölje ki az igényeinek megfelelő szolgáltatás vagy támogatás linket.
5. Lépjen kapcsolatba a Dell-lel az Önnek legkényelmesebb módon.

Még több információ és erőforrás

Mire van szüksége:

az operációs rendszer újratelepítése

diagnosztikai program futtatása a számítógépen, a Notebook System Software újratelepítése vagy a számítógép meghajtóinak vagy az „olvass el” fájlok frissítés

bővebb információk az operációs rendszerrel, a perifériák karbantartásával, az internettel, a Bluetooth® funkcióval és az e-maillal kapcsolatban

Lásd:

az operációs rendszer lemez

Drivers and Utilities (Illesztő- és segédprogramok) lemez



MEGJEGYZÉS: A dokumentáció és a frissítések megtalálhatók a Dell™ Support weboldalon a **support.dell.com** címen.

merevlemezre telepítet *Dell Technology útmutató*

Mire van szüksége:

a számítógép bővítése új vagy további memóriával, vagy új merevlemezzel
elhasznált vagy hibás alkatrész
újratelepítése vagy cseréje

Lásd:

Szervizelési kézikönyv a Dell Support weboldalon a **support.dell.com** címen



MEGJEGYZÉS: Bizonyos országokban az alkatrészek felnyitása és cseréje a jótállást érvénytelenítheti. Mielőtt felnyitná a számítógépet, olvassa el a jótállás és a visszaküldés feltételeit.

legjobb biztonsági gyakorlatok
a számítógép számára

jótállási információk, feltételek és kikötések (csak az Egyesült Államokban), biztonsági utasítások, szabályozással kapcsolatos információk, ergonómiai információk és végfelhasználói licencmegállapodás

a számítógéphez kapott biztonsági és szabályozásokkal kapcsolatos információk rendelkezésre állnak a Megfelelőség a szabályozásoknak weboldalon a következő címen:

www.dell.com/regulatory_compliance

Mire van szüksége:

a szervicíme/expressz szervizkód megkeresése — A számítógépet a szervicímkevel kell azonosítani
a **support.dell.com** webhely használatakor vagy a műszaki támogatás igénybevételekor

meghajtó és letöltések keresése
műszaki támogatás vagy termék súgó
a megrendelés állapotának ellenőrzése
megoldások és válaszok az általános problémákra
információk szakemberek, tapasztaltabb felhasználók számára fontos fejlesztésekről vagy frissített műszaki dokumentációkról

Lásd:

a számítógép hátulját



Dell™ Support weboldal
a **support.dell.com** címen

Műszaki adatok

Számítógép modell

Studio 1557

Ez a fejezet azokat az információkat tartalmazza, amelyekre a számítógép beállítása, frissítése és a meghajtók frissítése során szüksége lehet.

 **MEGJEGYZÉS:** A kínált opciók régióként eltérőek lehetnek. A számítógép konfigurációjára vonatkozó bővebb információért, kattintson a **Start**  → **Súgó és támogatás** lehetőségre, azután válassza ki a számítógép adatait megjelenítő opciót.

Processzor

Típus	Intel® Core™ i7
L1 cache	128 KB (Intel - 32 KB magonként)
L2 cache	1 MB
L3 cache	maximum 8 MB megosztott adat a Quad-Core esetén

A számítógép adatai

Rendszer chipkészlet	Mobile Intel 5 sorozatú express chipkészlet (PM55)
DRAM busz szélesség	kétcsatornás (2) 64-bites buszok
Flash EPROM	5 MB

A számítógép adatai

Krafikus busz PCI-E x16

PCI busz 32 bit

ExpressCard

ExpressCard
vezérlő Mobile Intel 5 sorozatú
express chipkészlet
(PM55)

Támogatott
kártyák ExpressCard/34
(34 mm)

1,5 V és 3,3 V

Csatlakozó
mérete 26 érintkezős

Memória

Csatlakozók kétfelhasználós
SODIMM csatlakozók

Kapacitás 1 GB, 2 GB és 4 GB

Memória típusa 1067/1333 MHz
SODIMM DDR3

Minimális
memória 1 GB (egy csatorna)

Maximális
memória 8 GB
(két csatorna - 4 GB x 2)



MEGJEGYZÉS: A memória frissítésére vonatkozó információkért lásd a *Szervizelési kézikönyvet* a Dell Támogatás honlapon a **support.dell.com** címen.

Csatlakozók

Audio	egy mikrofon bemeneti csatlakozó, két sztereó fejhallgató/hangszóró csatlakozó
IEEE 1394a	4-tűs mini, nem táplált csatlakozó
Mini Card	egy IIIA típusú Mini-Card nyílás, egy fél méretű Mini-Card nyílás
HDMI	19 érintkezős
Hálózati adapter	RJ45 csatlakozó
USB	négy 4-tűs, USB 2.0 kompatibilis csatlakozó
Videokártya	15-lyukú csatlakozó

Kommunikáció

Modem típusa (opcionális)	Külső V.92 56K USB modem
Modem vezérlő	Hardver modem
Modem interfész	USB
Hálózati adapter	10/100/1000 Ethernet LAN az alaplapon
Vezeték nélküli	WLAN, WiMax a/b/g/n és WWAN ExpressCard Bluetooth® vezeték nélküli technológiával

Videokártya

Videó típusa:	az alaplaphoz beépítve
Videó vezérlő	ATI Mobility Radeon HD 4570
Videó memória	DDR3 512 MB/1 GB

Videokártya

LCD interfész	Alacsonfeszültségű differenciál jel (LVDS)
TV támogatás	HDMI 1.3B

Audio

Audio típus	IDT 92HD73C nagy felbontású audio codec
Audiovezérlő	5.1 csatornás High Definition Audio
Sztereó átalakítás	24-bites (analóg-digitális és digitális-analóg)
Belső interfész	Intel High Definition Audio
Hangszóró	két 4,5-ohmos hangszóró és egy 4 ohmos mélysugárzó

Audio

Belső hangszóró erősítő	2 watt csatornánként 4,5 ohmos hangszóróra és 3 watt csatornánként mélysugárzóra
Hangerő szabályozás	program meük és médiavezérlők

Kamera

Képpont	2,0 megapixel
Videó felbontás	320 x 240 ~ 1600 x 1200 (640 x 480 30 képkocka/mp esetén)
Átlós látószög	66°

Képernyő

Típus	15,6" HD LED háttérvilágítás, TrueLife 15,6" Ultrasharp FHD LED háttérvilágítás, TrueLife
<i>Méretek:</i>	
Magasság	193,5 mm (7,61 hüvelyk)
Szélesség	344,2 mm (13,55 hüvelyk)
Átló	396,2 mm (15,60 hüvelyk)
Maximális felbontás	HD: 1366 x 768 FHD: 1920 x 1080
Frissítési frekvencia	60 Hz
Működési szög	0° (zárva) - 140°

Képernyő

<i>Látószögek:</i>	
Vízszintes	HD: 40/40 FHD: 60/60
Függőleges	HD: 15/30 FHD: 50/50
Képpont méret:	HD: 0,252 x 0,252 mm FHD: 0,18 x 0,18 mm
Vezérlők	a fényerő szabályozható billentyűkombinációkkal (bővebb információkért lásd a <i>Dell Technology Útmutatót</i>)

Billentyűzet (háttérvilágítással)

Billentyűk száma	86 (U.S. és Kanada); 102 (Európa); 105 (Japán); 104 (Brazília)
Elrendezés	QWERTY/AZERTY/Kanji

Érintőpanel

X/Y pozíciós felbontás (grafikus üzemmód)	240 cpi
<i>Méret</i>	
Szélesség	73,09 mm (2,87 hüvelyk) aktív érzékelőfelület
Magasság	40,09 mm (1,57 hüvelyk) téglalap

Akkumulátor

Típus	6 cellás/9 cellás „intelligens” lítium-ion
Mélység	48,3 mm (1,9 hüvelyk) (6/9-cella)
Magasság	20,4 mm (0,8 hüvelyk) (6 cella) 37,8 mm (1,5 hüvelyk) (9 cella)
Szélesség	206,6 mm (8,13 hüvelyk) (6 cella) 284,9 mm (11,2 hüvelyk) (9 cella)
Tömeg	0,34 kg (0,75 font) (6 cella) 0,50 kg (1,10 font) (9 cella)
Feszültség	11,1 volt egyenáram (6/9 cella)

Akkumulátor

Töltési idő (körülbelül):	4 óra (kikapcsolt számítógép mellett)
Üzemidő	Az akkumulátor üzemideje függ az üzemi körülményektől, és jelentősen csökkenhet bizonyos nagy áramfelvételi körülmények között. Bővebb információért lásd a <i>Dell Technology Útmutatót</i> .
Élettartam (körülbelül)	300 lemerülés/ újratöltés
<i>Hőmérséklet tartomány:</i>	
Működési	0° - 35 °C (32° - 95 °F)
Tárolási	-40° - 65 °C (-40° - 149 °F)

Akkumulátor

Gombelem	CR-2032
----------	---------

Váltakozó áramú adapter

Bemeneti feszültség	100–240 V váltakozó áram
Bemeneti áramerősség	1,5 A
Bemeneti frekvencia	50–60 Hz
Kimeneti feszültség	65 W vagy 90 W
Kimeneti áram (65 W)	4,34 A (4 másodperces csúccsal) 3,34 A (folyamatos)

Váltakozó áramú adapter

Kimeneti áram (90 W)	5,62 A (4 másodperces csúccsal) 4,62 A (folyamatos)
Névleges kimeneti feszültség	19,5 +/- 1 VDC
<i>Méretetek:</i>	
65 W (E-sorozat)	
Magasság	16 mm (0,60 hüvelyk) 15 mm (0,59 hüvelyk) (Auto-Air Adapter)
Szélesség	66 mm (2,6 hüvelyk)
Mélység	127 mm (5,0 hüvelyk)

Váltakozó áramú adapter

Súly (kábelekkel)	0,29 kg (0,64 font) 0,26 kg (0,57 font) (Auto-Air Adapter, váltóáramú kábel és egyenáramú hosszabító kábel)
90 W (E-sorozat)	
Magasság	16 mm (0,6 hüvelyk)
Szélesség	70 mm (2,8 hüvelyk)
Mélység	147 mm (5,8 hüvelyk)
Súly (kábelekkel)	0,34 kg (0,76 font)
<i>Hőmérséklet-tartomány:</i>	
Működési	0° - 35 °C (32° - 95 °F) 0° - 40 °C (32° - 104 °F) (Auto-Air Adapter)

Váltakozó áramú adapter

Tárolási	-40° - 65 °C (-40° - 149 °F)
	-40° - 70 °C (-40° - 158 °F) (Auto-Air Adapter)

Fizikai jellemzők

Magasság	25,3 mm - 38,9 mm (0,10 hüvelyk - 1,23 hüvelyk)
Szélesség	371,6 mm (14,63 hüvelyk)
Mélység	253,0 mm (9,96 hüvelyk)
Súly (6-cellás akkumulátorral és optikai meghajtóval):	konfigurálható 2,52 kg (5,54 font) alá

Számítógép környezete

Hőmérséklet tartomány:

Működési	0° - 35 °C (32° - 95 °F)
Tárolási	-40° - 65 °C (-40° - 149 °F)

Relatív páratartalom (maximum):

Működési	10 % - 90 % (nem lecsapódó)
Tárolási	5 % - 95 % (nem lecsapódó)

*Maximális rezgés (véletlenszerű
rezgésskála használatával, amely
a felhasználó környezetet szimulálja):*

Működési	0,66 GRMS
Kikapcsolt állapotban	1,30 GRMS

Számítógép környezete

Maximális fizikai behatás (működés közben — a Dell Diagnostics program a merevlemezen történő futtatásakor 2-ms félszinuszos impulzussal; kikapcsolt állapotban — a merevlemez-meghajtó parkoltatott állapotában 2-ms félszinuszos impulzussal):

Működési	110 G
Kikapcsolt állapotban	160 G

Számítógép környezete

Magasság (maximum):

Működési	–15,2 - 3048 m (–50 - 10 000 láb)
Tárolási	–15,2 - 10 668 m (–50 - 35 000 láb)
Légkörszennyezési szint	legfeljebb G2-es osztályú az ISA-S71.04-1985 jelű szabvány szerint

Függelék

Macrovision termék közlemény

A termék szerzői jogok védelmére szolgáló technológiát tartalmaz, amelyet a Macrovision Corporation és mások tulajdonában lévő, az Amerikai Egyesült Államokban bejegyzett szabadalom, illetve szerzői jog véd. A szerzői jog hatálya alá tartozó védelmi technológia kizárólag a Macrovision Corporation engedélyével, csak otthoni vagy egyéb korlátozott megtekintési célra használható fel, amennyiben a Macrovision Corporation más felhatalmazást nem ad. Tilos a termék visszafejtése vagy gépi kódból történő visszafordítása.

Tárgymutató

A

adatok, biztonsági mentés **42**

Az állvány felszerelése **6**

B

beállítás, mielőtt elkezdené **5**

biztonsági mentések

 létrehozás **42**

bővebb információ keresése **79**

bővítő busz **84**

C

CD-k, lejátszás létrehozás **39**

chipkészlet **82**

D

DellConnect **71**

Dell Diagnostics (Dell-diagnosztika) **58**

Dell Dock **41**

Dell gyári lemezkép visszaállítása **63**

Dell hívása **76**

Dell Support weboldal **81**

Dell támogatási központ **54**

Dell Technology útmutató

 bővebb információért **79**

Diagnosztikai ellenőrzőlista **76**

DVD, lejátszás létrehozás **40**

Tárgymutató

E

e-mail címek

műszaki támogatásért **72**

energia

meztakarítás **41**

energiamegtakarítás **41**

F

források, több keresése **79**

FTP bejelentkezés, névtelenül **73**

G

garanciális visszaküldés **74**

gyári lemezkép visszaállítása **65**

H

hálózati csatlakozás

kijavítás **49**

hálózati sebesség

tesztelés **48**

Hardver hibaelhárító **58**

hardver problémák

diagnosztizálás **58**

I

Internet csatlakozás **15**

ISP

internet szolgáltató **15**

K

Kapcsolatfelvétel a Dell-lel online **77**

L

lemez-meghajtó

támogatott lemez-meghajtók **35**

lemezek

használata **35**

levegő áramlása **5**

M

meghajtók és letöltések **81**

memória problémák

 megoldás **50**

memória támogatás **83**

műszaki adatok **82**

P

problémák, megoldás **46**

problémák megoldása **46**

processzor **82**

R

Rendszerüzenetek **55**

Rendszervisszaállítás **63**

S

sérülés, megelőzés **5**

Súgó

 segítség és támogatás kérése **70**

számítógép képességek **39**

számítógép üzembe állítás **5**

szoftverfunkciók **39**

szoftver problémák **51**

T

támogató e-mail címek **72**

támogató weboldalak

 világszerte **71**

tápellátási problémák, megoldás **49**

tápkábelek, használat **6**

termékek

 információ és vásárlás **74**

termékek szállítása

 visszaküldés és javítás **75**

testreszabás

 asztal **40**

 energiabeállítások **41**

Tárgymutató

U

ügyfélszolgálat **71**

V

Váltóáramú adapter

méret és súly **89**

ventiláció, biztosítása **5**

vezetékes hálózat

hálózati kábel, csatlakoztatás **8**

vezeték nélküli hálózati csatlakozás **48**

vízszintes és függőleges állványopciók **6**

W

Windows, újratelepítés **63**

Windows újratelepítése **63**

Windows Vista®

Program-kompatibilitás varázsló **52**

újratelepítés **69**

Írországban nyomtatva.

www.dell.com | support.dell.com



0FN7FFA00