

INSPIRON™

TELEPÍTÉSI ÚTMUTATÓ

DELL™
YOURS IS HERE

INSPIRON™

TELEPÍTÉSI ÚTMUTATÓ

Modell: P04T series

típus: P04T001

Megjegyzések, figyelmeztetések és óvintézkedések



MEGJEGYZÉS: A MEGJEGYZÉSEK a számítógép biztonságosabb és hatékonyabb használatát elősegítő fontos tudnivalókat tartalmaznak.



ÓVINTÉZKEDÉS: A FIGYELMEZTETÉSEK a hardvereszközökre veszélyes, illetve esetleg adatvesztést okozó problémákra hívják fel a figyelmet.



FIGYELEM! A VIGYÁZAT jelzések esetleges tárgyi és személyi sérülésekre, illetve életveszélyre hívják fel a figyelmet.

Ha az Ön által vásárolt számítógép Dell™ n Series típusú, a dokumentumban szereplő Microsoft® Windows® operációs rendszerekkel kapcsolatos utalások nem alkalmazhatók.

A jelen dokumentum tartalma előzetes figyelmeztetés nélkül megváltozhat.

© 2009 Dell Inc. Minden jog fenntartva.

A Dell Inc. előzetes írásos engedélye nélkül szigorúan tilos a dokumentumot bármiféle módon sokszorosítani.

A szövegben használt védjegyek: A *Dell*, a *DELL* logó, az *Inspiron*, a *YOURS IS HERE*, a *Dell On Call* és a *DellConnect* a Dell Inc. védjegye; az *Intel* és az *Atom* az Intel Corporation védjegye, illetve bejegyzett védjegye az USA-ban és más országokban; a *Microsoft* és *Windows* a Microsoft Corporation védjegye vagy bejegyzett védjegye az USA-ban és/vagy más országokban; az *Ubuntu* a Canonical Ltd bejegyzett védjegye.

A dokumentumban egyéb védjegyek és védett nevek is szerepelhetnek, amelyek a védjegyet vagy nevet bejegyeztető cégre, valamint annak termékeire vonatkoznak. A Dell Computer Corporation kizárólag a saját védjegyeiből és bejegyzett neveiből eredő jogi igényeket érvényesíti.

2009. szeptember

P/N 5JFWT

Rev. A00

Tartalomjegyzék

Az Ön Inspiron hordozható számítógépének üzembe helyezése 5

A számítógép üzembe helyezése előtt. . . . 5

A váltóáramú adapter csatlakoztatása 6

A hálózati kábel csatlakoztatása (opcionális) 7

Nyomja meg a kapcsológombot. 8

Az Operációs rendszer beállítása 9

Telepítse a SIM kártyát (opcionális). 10

Vezeték nélküli csatlakozás engedélyezése vagy letiltása (opcionális) 12

Csatlakozás az Internetre (opcionális). . . . 14

A TV-kártya beállítása (opcionális) 17

Az Ön Inspiron számítógépének használata 18

A számítógép jobb oldalának ismertetése 18

A számítógép bal oldalának ismertetése 20

A számítógép hátlapja 22

A számítógép alja 24

Érintőpad műveletek 27

A kijelző ismertetése 28

Az akkumulátor kivétele és cseréje **30**

Szoftverszolgáltatások 32

Dell DataSafe Online biztonsági mentés 35

Dell Dock 36

Problémamegoldás 37

Hangkódok 37

Hálózati problémák 38

Tartalomjegyzék

Áramellátási problémák	39	Automatikus rendelés-állapot szolgáltatás	60
Memóriaproblémák	40	Termékinformáció	60
Lefagyások és szoftveres problémák	41	Az Ön régiója számára érvényes telefonszám vagy egy értékesítési specialista elérése érdekében lásd „A Dell elérhetőségei“ c. fejezetet	61
Támogatói eszközök használata	43	Mielőtt telefonálna	63
Dell Support Center	43	Kapcsolatfelvétel a Dell-lel	65
Rendszerüzenetek	44	További információk és források	66
Hardverhiba-elhárító	45	Alapvető specifikációk	68
Dell Diagnostics	46	Függelék	73
Az operációs rendszer visszaállítása	50	Macrovision termék megjegyzés	73
Rendszer-visszaállítás	50	Információ a NOM, a Hivatalos Mexikói Szabvány számára (csak Mexikó)	74
Dell Factory Image Restore	52	Tárgymutató	75
Az operációs rendszer újratelepítése	54		
Segítség	57		
Műszaki támogatás és ügyfélszolgálat	58		
DellConnect	58		
Online szolgáltatások	59		

Az Ön Inspiron hordozható számítógépének üzembe helyezése

Ez a fejezet az Inspiron™ készülékének üzembe helyezéséről tartalmaz információkat.

A számítógép üzembe helyezése előtt

A számítógép elhelyezésekor ügyeljen arra, hogy könnyen hozzáférhessen az áramforráshoz, gondoskodjon a megfelelő szellőzésről, a számítógépet pedig vízszintes felületen helyezze el.

Az Inspiron számítógép szellőzésének akadályozása esetén a számítógép túlmelegedhet. A túlmelegedés megakadályozása érdekében hagyjon legalább 10,2 cm (4 hüvelyk) távolságot a számítógép hátoldalánál, illetve legalább 5,1 cm (2 hüvelyk) távolságot a többi oldalnál. Ne helyezze a számítógépet olyan zárt helyre, mint szekrény vagy fiók, amikor be van kapcsolva.

⚠ FIGYELEM! A számítógép szellőző- és egyéb nyílásait soha ne zárja el, a nyílásokba semmit ne dugjon be, illetve ne hagyja, hogy a nyílásokban por rakódjon le. Működés közben ne tartsa Dell™ számítógépét rosszul szellőző környezetben, pl. zárt táskában. A nem megfelelő szellőzés károsíthatja a berendezést vagy tüzet okozhat.

⚠ ÓVINTÉZKEDÉS: Ha súlyos vagy éles tárgyakat helyez a számítógépre, azzal a számítógép maradandó károkat szenvedhet.

A váltóáramú adapter csatlakoztatása

Csatlakoztassa a hálózati adaptert a számítógépre, majd dugja a fali csatlakozóba vagy túlfeszültség-védelemmel ellátott elosztóba.

⚠ FIGYELEM! A tápadapter a világ bármely részén használható. Az aljzatok és elosztók a különböző országokban eltérhetnek. Nem kompatibilis kábel használata vagy a kábel helytelen csatlakoztatása az elosztóba, a fali aljzatba tüzet okozhat, vagy a berendezés tönkremeneteléhez vezethet.

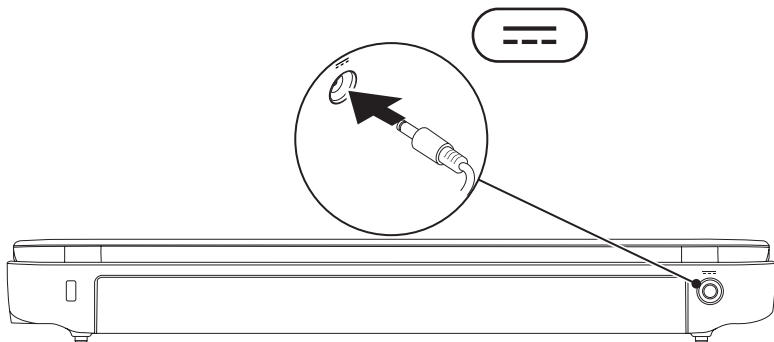

A hálózati kábel csatlakoztatása (opcionális)

Vezetékes hálózati csatlakozás használatához csatlakoztassa a hálózati kábelt.

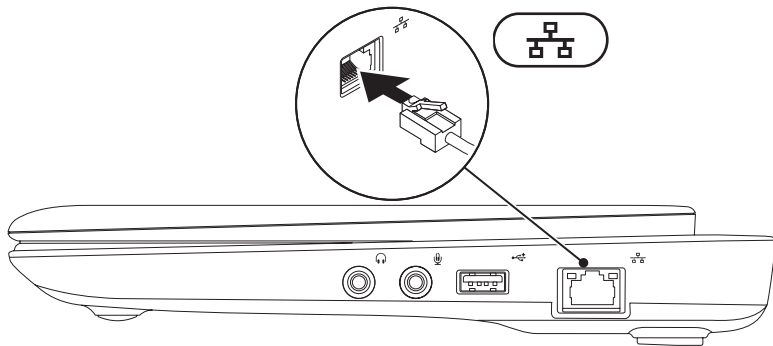

Nyomja meg a kapcsológombot

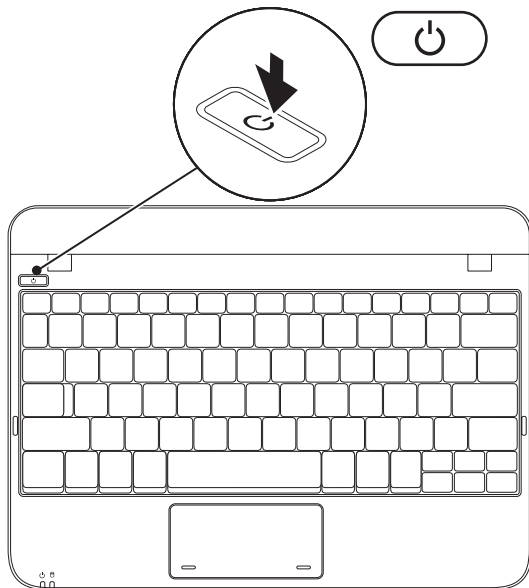



Az Operációs rendszer beállítása

A Dell számítógépre a vásárlás során kiválasztott operációs rendszer van előtelepítve.

Microsoft® Windows®

A Windows első alkalommal történő telepítéséhez, kövesse a képernyőn megjelenő utasításokat. Ezek kötelezőek és szánjon rá elég időt, hogy végighaladjon rajtuk. A Windows telepítőképernyő több folyamaton keresztülvezeti, beleértve a licencszerződés elfogadását, preferenciális beállításokat és az Internet csatlakozás beállítását.

 **ÓVINTÉZKEDÉS: Ne szakítsa meg az operációs rendszer telepítési folyamatát. Ellenkező esetben a számítógépe használhatatlanná válik és újra kell telepítenie az operációs rendszert.**

 **MEGJEGYZÉS:** A számítógép optimális teljesítménye érdekében javasolt a legfrissebb BIOS és illesztőprogramok letöltése a következő címről: **support.dell.com**.

Ubuntu®

Az Ubuntu első használatakor kövesse a képernyőn megjelenő utasításokat. Az operációs rendszerre vonatkozó bővebb információkért tekintse át az Ubuntu dokumentációját.

Telepítse a SIM kártyát (opcionális)

Az ún. Subscriber Identity Module (SIM) kártya telepítésével internetezhet, e-mailezhet és virtuális magánhálózatra csatlakozhat. E szolgáltatások használatához mobiltelefonos szolgáltatójának hálózatán belül kell tartózkodnia.

1 akkumulátor-rekesz

2 SIM kártya

3 SIM kártya csatlakozó

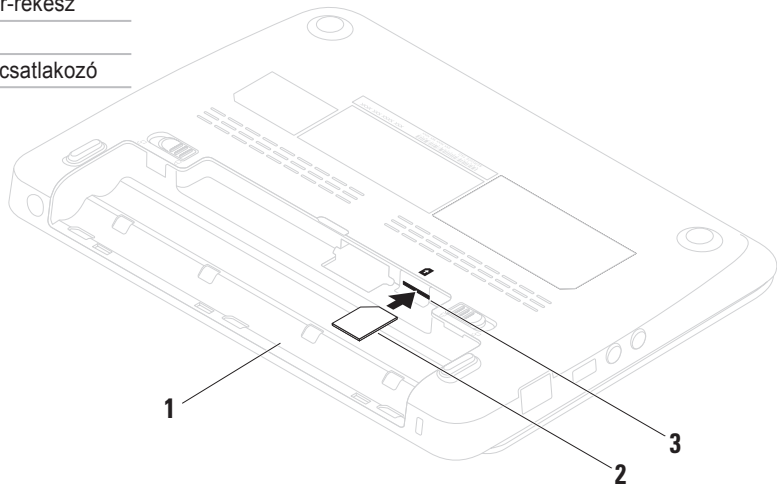

A SIM kártya telepítése:

1. Kapcsolja ki a számítógépet.
2. Távolítsa el az akkumulátort (lásd „Az akkumulátor eltávolítása és cseréje“, 30 oldal).
3. Az akkumulátortartó rekeszben csúsztassa a SIM kártyát a SIM kártya csatlakozóba.
4. Cserélje ki az akkumulátort (lásd „Az akkumulátor eltávolítása és cseréje“, 30 oldal).
5. Kapcsolja be a gépet.

A SIM kártya eltávolításához nyomja meg és húzza ki a SIM kártyát.

Vezeték nélküli csatlakozás engedélyezése vagy letiltása (opcionális)

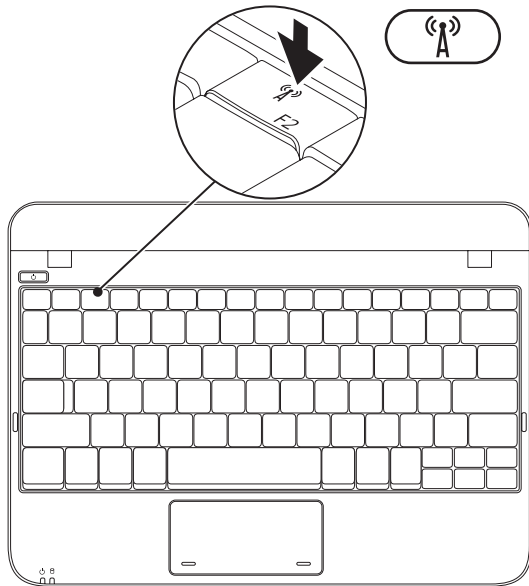

Engedélyezés:

1. Kapcsolja be a gépet.
2. Duplaklikk a  rendszertálcán található ikonra vagy nyomja meg az <F2> gombot.
Megjelenik a **Vezeték nélküli engedélyezés/letiltás** párbeszédpanel.
3. Válassza ki az engedélyezni kívánt opció(ka)t:
 - **Bluetooth engedélyezése**
 - **Vezeték nélküli LAN/WiMax engedélyezése**
 - **Vezeték nélküli WAN/GPS engedélyezése**
4. Kattintson az **OK** gombra.

Vezeték nélküli kapcsolat letiltása:

1. Duplaklikk a  rendszertálcán található ikonra vagy nyomja meg az <F2> gombot.
Megjelenik a **Vezeték nélküli engedélyezés/letiltás** párbeszédpanel.
2. Szüntesse meg azokat az opciókat, amelyeket letiltani kíván:
 - **Bluetooth engedélyezése**
 - **Vezeték nélküli LAN/WiMax engedélyezése**
 - **Vezeték nélküli WAN/GPS engedélyezése**
3. Kattintson az **OK** gombra.

Csatlakozás az Internetre (opcionális)

Az internetre csatlakozáshoz egy külső modemre vagy hálózati csatlakozásra és egy internetszolgáltatóra van szüksége (ISP).

Ha külső USB modem vagy WLAN adapter nem szerepel az Ön eredeti rendelésében, akkor azokat a Dell weboldalán rendelheti meg: www.dell.com.

Vezeték nélküli kapcsolat beállítása

- Ha betárcsázós kapcsolatot használ, akkor csatlakoztassa a telefonvonalat a külső USB modemre (opcionális) és a telefoncsatlakozóra, mielőtt beállítaná internetkapcsolatát.
- Ha DSL vagy kábel/szatellit kapcsolatot használ, lépjen kapcsolatba az internetszolgáltatóval vagy mobiltelefon-társasággal, mielőtt megkezdené az internetkapcsolat beállítását.

Az Internetkapcsolat beállításának befejezéséhez, kövesse az utasításokat az „Internetcsatlakozás beállítása” fejezetből 15.

Vezeték nélküli kapcsolat beállítása

A vezeték nélküli internetcsatlakozás használata előtt csatlakoztatnia kell a gépet a vezeték nélküli routerhez.

A vezeték nélküli router beállítása:

Windows XP



MEGJEGYZÉS: A következő lépésekben szereplő eljárások a Windows alapértelmezés szerinti nézetére vonatkoznak, tehát nem biztos, hogy érvényesek, ha Dell™ számítógépét klasszikus Windows nézetre állítja.

1. Bizonyosodjon meg, hogy engedélyezve van a vezeték nélküli csatlakozás a számítógépén (lásd az „Enable or Disable Wireless (vezeték nélküli csatlakozás engedélyezése és letiltása)” fejezetet a 12 oldalon.

2. Mentsen el, zárjon be minden megnyitott fájlt, és lépjen ki minden futó alkalmazásból.
3. Kattintson **Start**→ **Csatlakozás**→ **Wireless Hálózati kapcsolatok**→ **Vezeték nélküli hálózatok megtekintése**.
4. A telepítés végrehajtásához kövesse a képernyőn megjelenő utasításokat.

Windows 7

1. Bizonyosodjon meg, hogy engedélyezve van a vezeték nélküli csatlakozás a számítógépén (lásd az „Enable or Disable Wireless (vezeték nélküli csatlakozás engedélyezése és letiltása)” fejezetet a 12 oldalon).
2. Mentsen el, zárjon be minden megnyitott fájlt, és lépjen ki minden futó alkalmazásból.
3. Kattintson **Start**→ **Vezérlőpult**→ **Hálózati és megosztási központ**→ **Csatlakozás hálózatra**.
4. A telepítés végrehajtásához kövesse a képernyőn megjelenő utasításokat.

Az Internetkapcsolat beállítása

Az internetszolgáltatók és az internetszolgáltatók ajánlatai országonként eltérnek. Lépjen kapcsolatba az internetszolgáltatójával, az országában érvényes ajánlatokért.



Amennyiben nem tud kapcsolódni az internethez, de a múltban sikeresen csatlakozott, akkor esetleg szolgáltatójánál van szolgáltatásleállítás. Lépjen kapcsolatba internetszolgáltatójával, vagy próbálja meg később a csatlakozást.

Készítse elő az internetszolgáltatótól kapott információkat. Amennyiben még nem rendelkezik internetszolgáltatóval, akkor a **Csatlakozás az internetre** varázsló segít Önnek internetszolgáltatót találni.

Az Ön Inspiron hordozható számítógépének üzembe helyezése

Az internetkapcsolat beállítása:

Windows XP

-  **MEGJEGYZÉS:** A következő lépésekben szereplő eljárások a Windows alapértelmezés szerinti nézetére vonatkoznak, tehát nem biztos, hogy érvényesek, ha Dell™ számítógépét klasszikus Windows nézetre állítja.
1. Mentsen el és zárjon be minden fájlt és lépjen ki minden megnyitott alkalmazásból.
 2. Kattintson **Start**→ **Vezérlőpult**
 3. A **Hálózati kapcsolatok** menüben válassza az **Internetcsatlakozás beállítása vagy módosítása** menüpontot.
 4. Kattintson a **Beállítás** opcióra.
Az **Új kapcsolat varázsló** megjelenik.
 5. Kattintson a **Csatlakozás az internethez** elemre.
-  **MEGJEGYZÉS:** Az Ön számítógépe nem rendelkezik belső optikai meghajtóval. Használjon külső optikai meghajtót vagy bármilyen más külső tárolóeszközt a lemezeket tartalmazó folyamatok számára.

6. A következő ablakban kattintson a megfelelő lehetőségre:

- Ha nem rendelkezik internetszolgáltatóval (ISP), kattintson a **Válasszon az internetszolgáltatók (ISP) listájából** opcióra.
 - Amennyiben kapott beállítási információkat internetszolgáltatójától, de nem kapott telepítő CD-t, kattintson a **Kapcsolat beállítása kézzel** elemre.
 - Amennyiben rendelkezik telepítő CD-vel, akkor kattintson **Az internetszolgáltatótól kapott CD használata** opcióra.
7. Kattintson a **Next** (Tovább) gombra.
Amennyiben a „**Kapcsolat manuális beállítása**“ opciót választotta a 6. lépésben, akkor ugorjon a 8. lépésre. Ellenkező esetben kövesse a képernyőn megjelenő utasításokat a Telepítés befejezéséhez.
-  **MEGJEGYZÉS:** Amennyiben nem tudja, hogy melyik csatlakozástípust válassza, lépjen kapcsolatba internetszolgáltatójával.

8. Kattintson a megfelelő opcióra a **Hogyan szeretne csatlakozni az internetre?** menüpontban, majd kattintson a **Tovább** gombra.
9. A telepítés befejezéséhez használja az internetszolgáltatójától kapott információkat.

Windows 7

1. Mentsen el és zárjon be minden fájlt és lépjen ki minden megnyitott alkalmazásból.
2. Kattintson **Start**  → **Vezérlőpult**.
3. Kattintson **Hálózati és megosztási központ** → **Új kapcsolat vagy hálózat beállítása** → **Csatlakozás az internetre**.

Megjelenik a **Kapcsolódás az internethez** ablak.

-  **MEGJEGYZÉS:** Ha nem tudja, milyen típusú csatlakozást válasszon, akkor kattintson a **Segítség gombra** vagy lépjen kapcsolatba internetszolgáltatójával.
4. Kövesse a képernyőn megjelenő utasításokat és használja az internetszolgáltató által megadott adatokat a telepítés végrehajtásához.



A TV-kártya beállítása (opcionális)

 **MEGJEGYZÉS:** A TV-kártya elérhetősége régióktól függ.

A TV-kártya első üzembe helyezése:

1. Kattintson **Start** → **Programok**.
2. Kattintson a **Dell Digital TV** → **Dell Digital TV**  menüpontra, és kövesse a képernyőn megjelenő utasításokat.

A TV-kártya beállításainak újrakonfigurálása:

1. Kattintson **Start** → **Programok**.
2. Kattintson a **Dell Digital TV** → **Dell Digital TV**  menüpontra.
3. Kattintson a **Scan**  menüpontra.





A keresési varázsló megkeresi az Ön régiójában elérhető csatornákat.

Az Ön Inspiron számítógépének használata

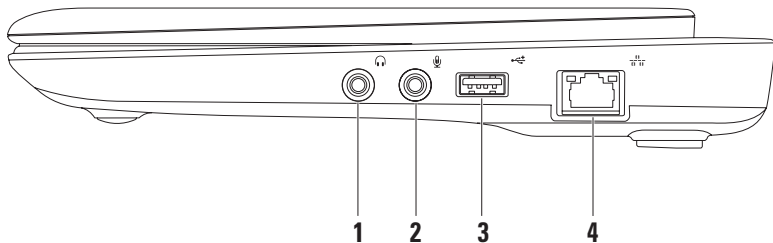
Ez a fejezet az Ön Inspiron™ hordozható számítógépének tulajdonságaival kapcsolatos információkat tartalmazza.

A számítógép jobb oldalának ismertetése



-
-  **Audio kimenet/fejhallgató csatlakozó** — Fejhallgató vagy hangfal csatlakoztatására.
 -  **Audio bemenet/mikrofon csatlakozó** — Mikrofon vagy bemeneti jelek csatlakoztatásáta audio szoftverekkel való szerkesztés céljából.
 -  **USB 2.0 csatlakozó** — Olyan USB eszközök csatlakoztatására, mint egér, billentyűzet, nyomtató, külső meghajtó vagy mp3-lejátszó.
 -  **Hálózati csatlakozó** — Hálózatra vagy szélessávú eszközre csatlakoztatja számítógépét, amennyiben vezetékes hálózatot használ.
-

A számítógép bal oldalának ismertetése

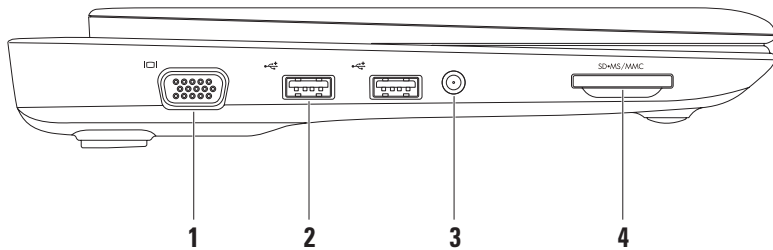

1  **VGA csatlakozó** — Monitorra vagy kivetítőre csatlakozik.

2  **USB 2.0 csatlakozók (2)** — Olyan USB eszközök csatlakoztatására, mint egér, billentyűzet, nyomtató, külső meghajtó vagy mp3-lejátszó.

3 **Antenna bemenő csatlakozó (bizonyos modelleken)** — külső antennára csatlakozik egy MCX csatlakozón keresztül, programok megtekintésére a TV-kártya segítségével (opcionális). A TV-kártya beállításával kapcsolatos további információkért lásd a „TV-kártya beállítása” c. szakaszt a 17 oldalon.

4  **3 az 1-ben médiakártya olvasó** — gyors és kényelmes megoldást nyújt a következő memóriakártyákon tárolt digitális fotók, zenék és videók megtekintéséhez és megosztásához:

- Secure Digital (SD) memóriakártya
- Secure Digital High Capacity (SDHC) kártya
- Multimedia Card (MMC)
- Memory Stick
- Memory Stick PRO

A számítógép hátlapja





1 Biztonsági kábel csatlakozó — Biztonsági vezeték csatlakoztatására.

MEGJEGYZÉS: Mielőtt biztonsági vezetéket vásárolna, győződjön meg róla, hogy az kompatibilis a számítógépével.

2  AC adapter csatlakozó — AC adaptert csatlakoztat a számítógép áramellátása és az akkumulátor töltése céljából.

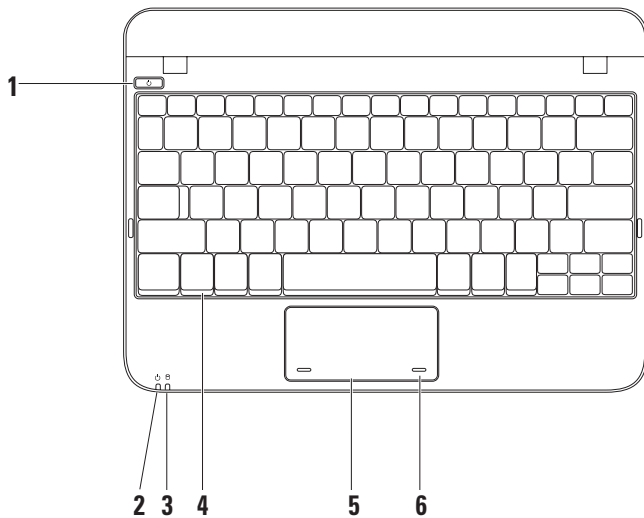
A számítógép alja



- 1  **Főkapcsoló gomb** — A számítógép be- és kikapcsolására szolgál.
- 2  **Energiaellátást jelző lámpa** — A lámpa a következőket jelzi, amikor a készülék adatterről vagy akkumulátorról üzemel.

	Jelzőlámpa állapota	Számítógép állapota(i)	Akkumulátor töltöttségi szint
Váltakozó áramú adapter	Fehéren világít	On Kikapcsolt/hibernált állapot	Töltés <90%
	Pulzáló fehér	Készenlét	Töltés
	Nem világít	Kikapcsolt/hibernált állapot	>90%
Akkumulátor	Fehéren világít	On	>10%
	Pulzáló fehér	Készenlét	>=10%
	Sárgán világít	Bekapcsolt/ készenléti állapot	<10%
	Nem világít	Kikapcsolt/hibernált állapot	n/a

MEGJEGYZÉS: Az akkumulátor akkor töltődik, ha a számítógép az adapterrel csatlakoztatva van.

- 3**  **Merevlemez aktivitás lámpa** — Akkor világít, amikor a számítógép adatokat ír vagy olvas. A villogó fény a merevlemez aktivitását jelzi.
-
- 4** **Billentyűzet** — A billentyűzettel kapcsolatos további információkért lásd a *Dell technológiai útmutatót* a merevlemezen, vagy a következő címen: **support.dell.com/manuals**.
-
- 5** **Érintőpad** — Az egér funkcionalitását biztosítja, a kurzor mozgatására, a kiválasztott elemek kijelölésre, illetve a felület megnyomásával kattintásra használható. A görgetés funkciót is támogatja. Az érintőpad funkcióiról a következő oldalon tudhat meg többet 27.
-
- 6** **Érintőpad gombok (2)** — Bal és jobb gombos kattintást tesznek lehetővé, akár egy egérnél.
-

Érintőpad műveletek

Scroll (görgetés)

Végiggörgeti egy dokumentum tartalmát. A görgetés funkció a következőket tartalmazza:

Hagyományos görgetés — Felfelé és lefelé, továbbá jobbra és balra történő görgetést tesz lehetővé.

Görgetés fel vagy le:

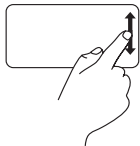

Mozgassa ujját fel vagy le a függőleges görgetési zónában (az érintőpad jobb széle).

Jobbra vagy balra görgetéshez:

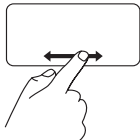

Mozgassa ujját jobbra vagy balra a vízszintes görgető zónában (az érintőpad alsó része).

Körkörös görgetés — Felfelé vagy lefelé, illetve balra és jobbra történő görgetést tesz lehetővé.

Felfelé és lefelé görgetéshez:

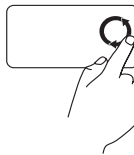

Húzza az ujját a függőleges görgetősávban (érintőpárna szélső jobb oldala), az óra járásával megegyező irányba felfelé görgetéshez és az óra járásával ellentétes irányba a lefelé görgetéshez.

Jobbra vagy balra görgetéshez:

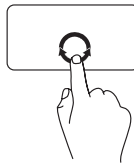

Húzza az ujját a vízszintes görgetősávban (érintőpárna alsó része) az óra járásával megegyező irányba jobbra görgetéshez és az óra járásával ellentétes irányba a balra görgetéshez.

A kijelző ismertetése

A kijelzőpanelon egy kamera és duál digitális mikrofon található.

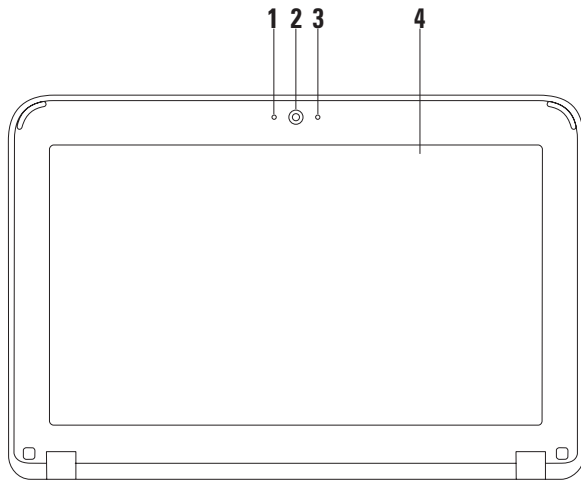



-
- 1 Mikrofon** — Kiváló minőségű hangfelvételt tesz lehetővé videokonferencia és hangrögzítés számára.

 - 2 Kamera** — Beépített kamera videók rögzítésére, konferenciára és beszélgetésre.

 - 3 Kamera aktivitás lámpa** — Azt jelzi, hogy a kamera be van-e kapcsolva.

 - 4 Kijelző** — A kijelző a vásárláskor hozott döntéseknek megfelelően eltérhet. A kijelzőkkel kapcsolatos részletes információkért lásd a *Dell technológiai útmutatót* a merevlemezen vagy a következő címen: **support.dell.com/manuals**.
-

Az akkumulátor kivétele és cseréje

-  **FIGYELEM!** Mielőtt hozzátána az ebben a fejezetben ismertetett folyamatok elvégzéséhez, tekintse át a számítógéphez mellékelt biztonsági utasításokat.
-  **FIGYELEM!** Nem megfelelő akkumulátor használata növeli a tűz- és robbanásveszélyt. Ez a számítógépet kizárólag a Dell-től vásárolt akkumulátorral szabad működtetni. Ne használjon más számítógépekből származó akkumulátort.
-  **FIGYELEM!** Az akkumulátor kivétele előtt kapcsolja ki a számítógépet és húzzon ki minden külső kábelt (beleértve a hálózati adaptert).

Az akkumulátor eltávolítása:

1. Csúsztassa az akkumulátorrögzítő füleket kioldott állásba.
2. Forgassa el, és emelje ki az akkumulátort a tartó csatlakozóból.

Az akkumulátor visszahelyezése:

Igazítsa az akkumulátort az akkumulátortartó csatlakozó illeszkedéseire, és nyomja le az akkumulátort, hogy az helyére kattanjon.

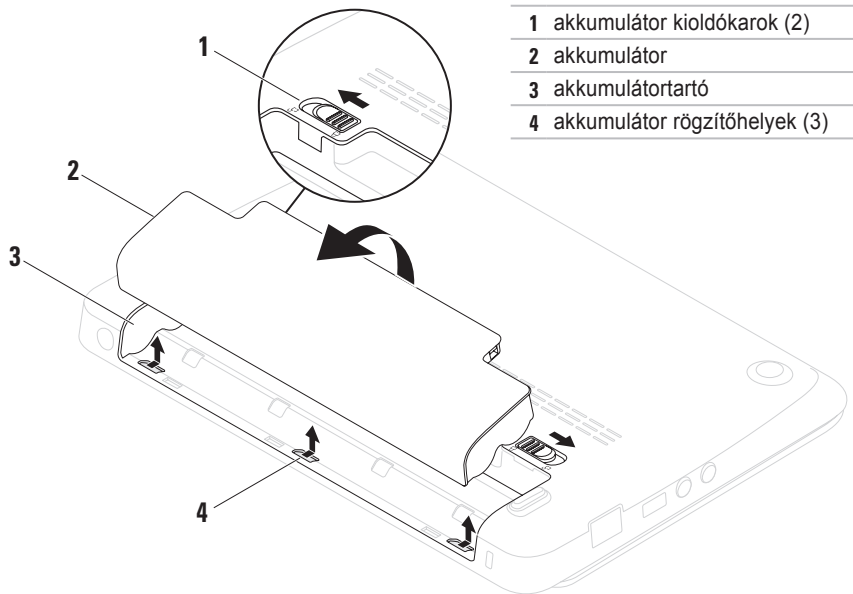

Szoftverszolgáltatások

 **MEGJEGYZÉS:** Az ebben a fejezetben ismertetett szolgáltatásokkal kapcsolatos további információért lásd a *Dell technológiai útmutatót* a merevlemezen vagy a következő címen: **support.dell.com/manuals**.

Hatékonyság és kommunikáció

Számítógépét prezentációk, brosúrák, üdvözlőlapok, szórólapok és táblázatok létrehozására használhatja. Továbbá megtekinthet és szerkeszthet digitális fényképeket és képeket. Ellenőrizze rendelését a számítógépére telepített szoftverrel kapcsolatban.

Miután csatlakozott az internetre, weboldalakat tekinthet meg, e-mailezhet, illetve fájlokat tölthet fel és le.

Szórakozás és multimédia

Számítógépét használhatja videók megtekintésére, játékra, saját CD-lemezeinek létrehozására, zene- és rádióhallgatásra.

Másolhat képeket és video fájlokat olyan hordozható eszközökről, mint digitális kamerák és mobiltelefonok. Opcionális szoftveres alkalmazások teszik lehetővé zenei és video fájlok létrehozását és rendezését, amelyeket lemezre írhat, és olyan hordozható termékekre menthet, mint MP3-lejátszók és kézi szórakoztató eszközök, vagy közvetlenül TV-készüléken, projektoron vagy házimozzi rendszeren tekinthet meg.

Az asztal személyre szabása

Személyre szabhatja az asztalt a megjelenés, felbontás, háttérkép, képernyővédő stb. módosításával.

Windows® XP

1. Kattintson a jobb egérgombbal az asztal üres felületére.
2. Kattintson a **Tulajdonságok** menüpontra a **Képernyő tulajdonságai** ablakhoz való hozzáféréséhez, és tudjon meg többet a személyre szabási opciókkal kapcsolatban.

Windows 7

1. Kattintson a jobb egérgombbal az asztal üres felületére.
2. Kattintson a **Személyre szabás** gombra a **Számítógép megjelenésének és hangjainak módosítása** ablak megnyitásához, és tudjon meg többet a személyre szabási opciókról.

Az Energiabeállítások személyre szabása

Az operációs rendszer energiakezelési opciói segítségével konfigurálhatja számítógépe energiafelhasználási beállításait. Az Ön Dell számítógépére telepített Windows operációs rendszer a következő opciókat biztosítja:

- **Dell** — Javasolt alapértelmezett energiaellátás Dell bővítményekkel. Teljes teljesítmény biztosít, ugyanakkor inaktivitás esetén energiát takarít meg.
- **Energiatakarékos** — Csökkenti a felhasznált energia mennyiségét, ehhez csökkenti a számítógép teljesítményét, amikor csak lehetséges.
- **Kiegyensúlyozott** — Automatikusan egyensúlyba hozza az energiafelhasználást a teljesítménnyel, alkalmas hardveren.
- **Csúcsteljesítmény** — Ez az energiaellátási opció a legmagasabb rendszerteljesítményt biztosítja, ennek érdekében a processzor sebességét az Ön tevékenységéhez igazítja és maximalizálja a rendszer teljesítményét.

Információk átvitele egy új számítógépre

Információ átvitele egy új számítógépre:

Windows XP

 **MEGJEGYZÉS:** A következő utasítások a Windows alapértelmezett nézetre vonatkoznak, és nem érvényesek, ha Ön a számítógépet Windows Classic nézetre állítja.

1. Kattintson **Start** → **Programok** → **Eszközök** → **Rendszereszközök** → **Fájl- és beállításmásoló varázsló**.
2. Kövesse az utasításokat a **Fájl- és beállításmásoló varázsló** ablakában.

Windows 7

1. Kattintson **Start**  → **Vezérlőpult**.
2. A keresőablakba gépelje be a **Transfer** (Másolás) parancsot, majd nyomja meg a **Fájlok másolása másik számítógépre** gombot.
3. Kövesse a **Windows könnyű átvitel** varázsló utasításait.

Az Ön adatainak biztonsági mentése

Javasolt a számítógépén tárolt fájlokról és mappákról rendszeresen biztonsági másolatot készítenie.

A fájlok biztonsági mentéséhez:



Windows XP

1. Kattintson **Start** → **Programok** → **Kellékek** → **Rendszereszközök** → **Biztonsági mentés**.
2. Kövesse a **Biztonsági mentés vagy visszaállítás** varázsló utasításait.

Windows 7

1. Kattintson **Start**  → **Vezérlőpult** → **Rendszer és biztonság** → **Biztonsági mentés és visszaállítás**.
2. Kattintson a **Biztonsági mentés létrehozása** opcióra.
3. Kövesse a **Biztonsági másolat** varázsló utasításait.

Dell DataSafe Online biztonsági mentés

-  **MEGJEGYZÉS:** A Dell DataSafe Online biztonsági adatmentés szolgáltatása nem minden régióban elérhető.
-  **MEGJEGYZÉS:** A gyors fel-/letöltési sebesség érdekében szélessávú kapcsolat használata javasolt.

A Dell DataSafe Online egy automatikus biztonsági adatmentési szolgáltatás, amely segít az Ön adatainak megőrzésében olyan extrém esetekben, mint lopás, tűz vagy természeti katasztrófák. A szolgáltatáshoz számítógépén keresztül, egy jelszavas felhasználói azonosítóval férhet hozzá.

További információk: delldatasafe.com.

Biztonsági mentések időzítése:

1. Kattintson duplán a Dell DataSafe Online ikonra  a tálcán.
2. Kövesse a képernyőn megjelenő utasításokat.

Dell Dock

A Dell Dock egy ikoncsoport amely gyors hozzáférést biztosít a gyakran használt alkalmazásokhoz, fájlokhoz és mappákhoz. A dokkot testre szabhatja:

- Ikonok hozzáadásával vagy eltávolításával
- Az egymással kapcsolatban levő ikonok kategóriákba rendezésével
- A Dokk színének és helyének módosításával
- Az ikonok tulajdonságainak módosításával



Kategória hozzáadása

1. Jobb kattintás a dokkra, majd kattintás az **Add** → **Category** opcióra.
The **Add/Edit Category** képernyő jelenik meg.
2. Adjon meg egy címet a kategória számára a **Title** mezőben.
3. Válasszon egy ikont a kategória számára a **Select an image**: ablakból.
4. Kattintson a **Mentés** elemre.

Ikon hozzáadása

Az egérrel húzza az ikont a dokkra vagy egy kategóriára.

Kategória vagy Ikon eltávolítása

1. Jobb klikk a kategóriára vagy ikonra, majd klikk a **Delete shortcut** vagy **Delete category** opcióra.
2. Kövesse a kijelzőn megjelenő utasításokat.

A dokk személyre szabása

1. Jobb klikk a dokkra majd klikk az **Advanced Setting...** opcióra.
2. Válassza a kívánt opciók a Dock személyre szabásához.

Problémamegoldás

Ez a fejezet a számítógépes problémák megoldásáról nyújt információt. Ha nem képes megoldani a problémát az alábbi útmutatások alapján, akkor lásd a „Támogatói eszközök használata“ 43 oldal vagy a „Kapcsolatfelvétel a Dell-lel“ 65 oldal című fejezeteket.

Hangkódok

Hiba vagy probléma esetén a számítógép hangjelzéseket adhat a rendszer indításakor. Ez az úgynevezett hangkódnak nevezett hangsor segít a probléma jellegének meghatározásában. Ilyen esetben jegyezze fel a hangkódot, és lépjen kapcsolatba a Dell-lel (lásd „Kapcsolatfelvétel a Dell-lel“, 65 oldal).

 **MEGJEGYZÉS:** Alkatrészcserevel kapcsolatban lásd a Szervizelési útmutatót: support.dell.com/manuals.

Hangkód	Lehetséges probléma
Egy	Lehetséges alaplap meghibásodás - BIOS ROM ellenőrző összeg meghibásodás
Kettő	Nem található RAM MEGJEGYZÉS: Memóriamodul cseréje esetén ellenőrizze, hogy megfelelően cserélte ki azt.
Három	Lehetséges alaplap meghibásodás - Lapkakészlet hiba
Négy	RAM olvasási/írási meghibásodás
Öt	Valósídejű órajel meghibásodás
Hat	Videokártya vagy chip meghibásodás
Hét	Processzor meghibásodás
Nyolc	Kijelző meghibásodás

Hálózati problémák

Vezeték nélküli csatlakozások

Ha megszakad a vezeték nélküli hálózati kapcsolat —

A vezeték nélküli útvonalválasztó nem csatlakozik, vagy a vezeték nélküli hálózat le van tiltva a számítógépen.

- Ellenőrizze, hogy a vezeték nélküli csatlakozás engedélyezve van (lásd „Vezeték nélküli engedélyezése/tiltása“, 12 oldal).
- Ellenőrizze, hogy a vezeték nélküli router be van kapcsolva, illetve csatlakoztatva van az adatforráshoz (kábelmodem vagy hálózati csatlakozó).
- Interferencia blokkolja vagy zavarja a vezeték nélküli csatlakozást. Próbálja meg a számítógépet közelebb vinni a vezeték nélküli útvonalválasztóhoz.
- Csatlakoztassa újra a vezeték nélküli routert (lásd „Vezeték nélküli csatlakozás beállítása“, 14 oldal).

Vezetékes csatlakozások

Ha a hálózati kapcsolat megszakadt — akkor a kábel nincs bedugva vagy megsérült.

- Ellenőrizze, hogy a kábel megfelelően be van dugva, és nem sérült-e.
- Az integrált hálózati csatlakozón található kapcsolatjelző lámpa segítségével Ön ellenőrizheti, hogy a kapcsolat létrejött, továbbá annak állapotáról nyújt információt:
 - Zöld — A 10 Mb/s hálózat és a számítógép között megfelelő a kapcsolat.
 - Sárga — Az 100 Mbps hálózat és a számítógép között jó a kapcsolat.
 - Kikapcsolva — A számítógép nem észlel fizikai kapcsolatot a hálózattal. Támogatásért lépjen kapcsolatba hálózati rendszergazdájával vagy internetszolgáltatójával.



MEGJEGYZÉS: A hálózati csatlakozón található kapcsolatjelző lámpa csak a vezetékes csatlakozásra vonatkozik. A kapcsolatjelző lámpa nem mutatja a vezeték nélküli kapcsolatok állapotát.

Áramellátási problémák

Ha a tápellátást jelző lámpa nem világít — akkor a számítógép vagy nincs bekapcsolva vagy nem kap áramot.

- Nyomja meg a be-/kikapcsoló gombot. A számítógép kikapcsolt vagy hibernált állapot után folytatja a normális üzemelést.
- Csatlakoztassa újra az AC adapter kábelt az áramcsatlakozóba és a fali csatlakozóba.
- Ha a számítógép elektromos elosztóba van csatlakoztatva, győződjön meg róla, hogy az elosztó be van dugva az elektromos aljzatba, és be van kapcsolva.
- Ezen kívül iktassa ki az áramellátás védelmi eszközeit, az elosztókat és a hosszabbítókábeleket, és ellenőrizze, hogy a számítógép megfelelően bekapcsolódik.
- Ellenőrizze a fali csatlakozó működését egy másik készülékkel, például egy lámpával.

- Ellenőrizze a hálózati adapter kábel kapcsolatait. Ha a hálózati adapteren van világítás, győződjön meg róla, hogy világít.

Ha a tápellátást jelző fény folyamatosan fehéren világít és a számítógép nem reagál — akkor a kijelző csatlakoztatásával lehet hiba, illetve nincs bekapcsolva.

- Tartsa benyomva a tápellátás gombot, amíg a számítógép kikapcsol, majd kapcsolja ismét vissza.
- Ha a probléma továbbra is fennáll, lépjen kapcsolatba a Dell-lel (lásd „Kapcsolatfelvétel a Dell-lel”, 65 oldal).

Ha a tápellátást jelző lámpa fehéren villog — A számítógép készenléti állapotban van vagy a kijelző nem válaszol.

- Nyomjon meg egy tetszőleges gombot a billentyűzeten, mozgassa az integrált vagy a csatlakoztatott egeret, vagy nyomja meg a főkapcsolót a normális használat folytatásához.

Problémamegoldás

- Ha a kijelző nem válaszol, akkor nyomja meg a kikapcsológombot addig, amíg számítógép kikapcsol, majd kapcsolja be ismét.
- Ha a probléma továbbra is fennáll, lépjen kapcsolatba a Dell-lel (lásd „Kapcsolatfelvétel a Dell-lel“, 65 oldal).

Amennyiben a számítógép vételét zavaró interferenciát észlelte — akkor kéretlen jel okoz interferenciát más jelek zavarása vagy blokkolása által. Az interferencia néhány lehetséges oka:

- A tápkábel, a billentyűzet és az egér hosszabbító kábeleik.
- Túl sok eszköz csatlakozik egy elektromos aljzatba.
- Több elektromos elosztó csatlakozik egy elektromos aljzatba.

Memóriaproblémák

Amennyiben elégtelen mennyiségű memóriáról kap üzenetet —

- Mentsen el és zárjon be minden megnyitott fájlt, és lépjen ki minden olyan futó alkalmazásból, amelyet nem használ, és ellenőrizze, hogy ezzel megoldotta-e a problémát.
- A minimális memóriaigényeket a szoftverek dokumentációjában nézheti meg.
- Helyezze be újra a memória modulokat (lásd a *Szervizelési útmutatót: support.dell.com/manuals*.)
- Ha a probléma továbbra is fennáll, lépjen kapcsolatba a Dell-lel (lásd „Kapcsolatfelvétel a Dell-lel“, 65 oldal).

Ha más memóriaproblémákat tapasztal—

- Futtassa a Dell Diagnostics segédprogramot (lásd „Dell Diagnostics“, 46 oldal).
- Ha a probléma továbbra is fennáll, lépjen kapcsolatba a Dell-lel (lásd „Kapcsolatfelvétel a Dell-lel“, 65 oldal).

Lefagyások és szoftveres problémák

Ha a számítógép nem indul — Ellenőrizze, hogy a tápvezeték megfelelően csatlakozik a számítógépre és a fali csatlakozóra.

Ha egy program nem válaszol — Zárja be a programot:

1. Nyomja meg egyszerre a <Ctrl><Shift><Esc> gombokat.
2. Kattintson az **Alkalmazások** parancsra.
3. Kattintson a programra, amelyik nem válaszol. Kattintson a **Feladat befejezése** gombra.

Ha egy program folyamatosan lefagy — Tekintse át a program dokumentációját. Szükség esetén távolítsa el, majd telepítse újra a programot.

 **MEGJEGYZÉS:** A szoftverek rendszerint rendelkeznek telepítési utasításokat tartalmazó dokumentációval (CD vagy DVD).

 **MEGJEGYZÉS:** Az Ön számítógépe nem rendelkezik belső optikai meghajtóval. Használjon külső optikai meghajtót vagy bármilyen más külső tárolóeszközt a lemezeket tartalmazó folyamatok számára.

Ha a számítógép nem válaszol, vagy kék képernyő jelenik meg —

 **ÓVINTÉZKEDÉS:** Ha nem sikerül leállítania az operációs rendszert, adatokat veszthet.

Ha a számítógép a billentyűzetre vagy az egér mozgására nem reagál, a tápellátás gombot nyomva tartva kapcsolja ki a számítógépet, és indítsa újra.

Ha a programot korábbi verziójú Microsoft® Windows® operációs rendszerre írták —

Futtassa a **Programkompatibilitási varázslót**. **A Programkompatibilitási varázslóval** a program úgy konfigurálható, hogy az a Microsoft Windows operációs rendszer korábbi verziójához hasonló környezetben is működjön.

Windows® XP

1. Kattintson **Start**→ **Súgó**→ **Probléma megoldása**→ **Alkalmazás és szoftverproblémák**.
2. A **Probléma megoldása** menüpontban kattintson a **Régebbi verziójú programok futtatása Windows XP rendszeren** opcióra.
3. Olvassa el az utasításokat, majd kattintson a **Programkompatibilitási varázslóra**.
4. Kövesse a kijelzőn megjelenő utasításokat.

Windows® 7

1. Kattintson a **Start** .
2. A keresőablakba írja be a `Use an older program with this version of Windows` (Régebbi program használata a Windows jelenlegi verziójával) szöveget, és nyomja meg az <Enter> gombot.
3. Kövesse a **Programkompatibilitási varázsló utasításait**.

Ha más szoftveres problémái lennének —

- Azonnal készítsen biztonsági mentést a fájljairól.
- Használjon víruskereső programot a merevlemez vagy CD-k ellenőrzésére.

- Mentsen és zárjon be minden nyitott fájlt vagy programot, **Start**  menün keresztül állítsa le a számítógépet.
- Tekintse át a szoftverdokumentációt vagy lépjen kapcsolatba a szoftver gyártójával a hibaelhárítási információk szerzése érdekében:
 - Győződjön meg róla, hogy a program kompatibilis a számítógépre telepített operációs rendszerrel.
 - Győződjön meg róla, hogy a számítógép megfelel a szoftver futtatásához szükséges minimális hardverkövetelményeknek. Információkat a szoftver dokumentációjában talál.
 - Győződjön meg róla, hogy a program telepítése és konfigurációja megfelelő.
 - Ellenőrizze, hogy az eszközök illesztő-programjai nem ütköznek a programmal.
 - Szükség esetén távolítsa el, majd telepítse újra a programot.
 - Jegyezze fel a hibaüzenetet, elősegítve a probléma megoldását, amikor kapcsolatba lép a Dell-lel.

Támogatói eszközök használata

Dell Support Center

A **Dell Support Center** egy egyszerűen használható alkalmazás, amely az Ön számítógépéről, a személyre szabott szervizelési és támogatási forrásokról nyújt információt.

Az alkalmazás elindításához, kattintson az  eszköztáron látható ikonra.

A **Dell Support Center** weboldal megjeleníti a számítógépe modellszámát, szervizcímkejét, expressz szervizkódját, és a szervizkapcsolati információkat.

A honlap hozzáférési hivatkozásokat is tartalmaz:



Segítség (hibaelhárítás, biztonság, rendszerteljesítmény, hálózat/internet, biztonsági mentés / visszaállítás és Windows operációs rendszer)



Riasztások (a számítógéppel kapcsolatos műszaki támogatási riasztások)



Támogatás a Delltől (műszaki támogatás, DellConnect™, ügyfélszolgálat, tréning és oktatóprogramok, How-To Help with Dell on Call™ és Online Scan with PC CheckUp)



Az Ön rendszeréről (rendszerdokumentáció, jótállási információ, rendszerinformáció, frissítések és kiegészítők)

A **Dell Support Center** és rendelkezésre álló más terméktámogatói eszközökkel kapcsolatban kattintson a **Szolgáltatások** fülre a **support.dell.com** oldalon.

Rendszerüzenetek

Amennyiben számítógépén probléma vagy hiba merülne fel, megjeleníthet egy rendszerüzenetet, amely segít Önnek a probléma azonosításában, valamint a megoldásához szükséges lépések meghatározásában.

 **MEGJEGYZÉS:** Ha a kapott üzenet nem szerepel a következő példákban, akkor tekintse át az operációs rendszer vagy azon szoftver dokumentációját, amely a hibaüzenet megjelenésének pillanatában futott. Esetleg áttekintheti a *Dell technológiai útmutatót*, amely az Ön merevlemezén vagy a **support.dell.com/manuals** oldalon található, vagy kapcsolatba léphet a Dell-lel (lásd „Kapcsolatfelvétel a Dell-lel”, 65 oldal).

Figyelem! A rendszer indítására irányuló korábbi próbálkozások sikertelenek voltak a(z) [nnnn] ellenőrzőponton. A probléma megoldására irányuló segítség érdekében kérjük, jegyezze fel ezt az ellenőrzőpontot, és lépjen kapcsolatba a Dell Technical Support — részlegével A számítógép három egymást követő

alkalommal indult sikertelenül ugyanazon hiba miatt. Lépjen kapcsolatba a Dell-lel (lásd „Kapcsolatfelvétel a Dell-lel”, 65 oldal).

CMOS checksum error — Lehetséges alaplap-meghibásodás, vagy RTC elem lemerült. Cserélje ki az akkumulátort (lásd *Szervizelési útmutató support.dell.com/manuals*) vagy lépjen kapcsolatba a Dell-lel (lásd „Kapcsolatfelvétel a Dell-lel”, 65 oldal).

Hard-disk drive failure — Lehetséges merevlemez meghibásodás a HDD POST során. Lépjen kapcsolatba a Dell-lel (lásd „Kapcsolatfelvétel a Dell-lel”, 65 oldal).

Hard-disk drive read failure — Lehetséges merevlemez meghibásodás a HDD indítási teszt során. Lépjen kapcsolatba a Dell-lel (lásd „Kapcsolatfelvétel a Dell-lel”, 65 oldal).

Keyboard failure — Billentyűzet meghibásodás vagy hibásan csatlakoztatott kábel. Cserélje ki a billentyűzetet (lásd *Szervizelési útmutató support.dell.com/manuals*).

No boot device available — Nincs rendszerindító partíció a merevlemezen, a merevlemez vezetéke nem megfelelően csatlakozik, vagy nem található rendszerindító eszköz.

- Ha a merevlemez a rendszerindító eszköz, ellenőrizze a kábelek csatlakozását, és hogy a meghajtó megfelelően van telepítve és rendszerindító eszközként van partíciónálva.
- Lépjen a BIOS-ba, és ellenőrizze, hogy megfelelő-e a rendszerindítási sorrendre megadott információ (lásd *Dell technológiai útmutató* a merevlemezen vagy a Dell Support weboldalán: support.dell.com/manuals).

No timer tick interrupt — Az alaplap valamelyik chipje vagy maga az alaplap hibásodott meg. Lépjen kapcsolatba a Dell-lel (lásd „Kapcsolatfelvétel a Dell-lel”, 65 oldal).

Hardverhiba-elhárító

Ha az operációs rendszer beállításakor egy eszközt nem észlel a rendszer, vagy konfigurálását nem találja megfelelőnek, a **hardverhiba-elhárító** segítségével feloldhatja az összeférhetetlenséget.

A Hardverhiba-elhárító indítása:

1. Kattintson **Start** → **Súgó és támogatás**.
2. Gépelje a `hardver-hibaelhárító` parancsot a keresőmezőbe, és nyomja meg az <Enter> gombot a keresés megkezdéséhez.
3. A keresési eredmények között válassza ki az opciót, amely legjobban leírja a problémát, és kövesse a további hibaelhárítási lépéseket.

Dell Diagnostics

Ha problémát észlel a számítógépével, végezze el a 41 old. „Meghibásodás és szoftverproblémák“ részben található ellenőrzéseket és futassa le a Dell diagnosztikát mielőtt kapcsolatba lép a Dell-lel.

 **MEGJEGYZÉS:** A Dell Diagnostics csak Dell számítógépeken működik.

 **MEGJEGYZÉS:** A *Drivers and Utilities* (Illesztőprogramok és segédprogramok) adathordozó opcionális, ezért elképzelhető, hogy nem található meg a tartozékok között.

A számítógép konfigurációs adatainak ellenőrzése, annak ellenőrzése céljából, hogy a tesztelni kívánt eszköz megjelenik a rendszerbeállításoknál, és működik is. Nyomja meg az <F2> gombot a POST (Power On Self Test) során a BIOS-ba lépéshez.



Indítsa el a Dell Diagnostics programot a merevlemezről vagy a *Drivers and Utilities* lemezről.

A Dell Diagnostics indítása a merevlemezről

A Dell Diagnostics a merevlemezen található egy rejtett diagnosztikai segédprogram-partíció.

 **MEGJEGYZÉS:** Ha a számítógép nem jelenít meg semmit a képernyőn, forduljon a Dellhez (lásd a „Kapcsolatfelvétel a Dell-lel“ c. részt a 65 oldalon).

1. Győződjön meg róla, hogy a számítógép csatlakozik az elektromos hálózathoz és a csatlakozóaljzat nem hibás.
2. Kapcsolja be (vagy indítsa újra) a számítógépet.
3. Amikor a DELL™ embléma megjelenik, azonnal nyomja meg az <F12> billentyűt. Válassza a **Diagnostics** (Diagnosztika) elemet a boot menüből, és nyomja meg az <Enter> billentyűt.
This may invoke the Pre-Boot System Assessment (PSA) on your computer

-  **MEGJEGYZÉS:** Ha hosszabb várakozás után az operációs rendszer logója is megjelenik, várjon, amíg a Microsoft® Windows® asztal látható; ezt követően kapcsolja ki számítógépet és próbálja meg újra.
-  **MEGJEGYZÉS:** Ha egy üzenet arra figyelmeztet, hogy nem található a diagnosztikai segédprogram-partíció, futtassa a Dell Diagnostics segédprogramot a *Drivers and Utilities* lemezről.

Ha a PSA aktiválva van:

- A PSA megkezdi a tesztek futtatását.
- Ha a PSA sikeresen végigfut, a következő üzenet jelenik meg: `"No problems have been found with this system so far. Do you want to run the remaining memory tests? This will take about 30 minutes or more. Do you want to continue? (Recommended) ."` („A rendszer eddig ellenőrzött része hibátlan. Elvégzi a további

- memóriatesztet is? Ez kb. 30 percet vagy többet vesz igénybe. Folytatja? (Javasolt).“)
- Ha memóriaproblémái lennének, nyomja meg az `\<y\>`, ellenkező esetben az `\<n\>` gombot.
 - A következő üzenet jelenik meg:
„Booting Dell Diagnostic Utility Partition. Press any key to continue. (Dell diagnosztikai segédprogram-partíció betöltése. Nyomjon meg egy gombot a folytatáshoz)“
 - A folytatáshoz nyomjon meg egy gombot. A **Choose An Option** (Opció kiválasztása) ablak jelenik meg.

Ha a PSA nem fut:

- Nyomjon meg bármilyen gombot a Dell Diagnostics merevlemezről történő indításához, és nyissa meg az **Opció kiválasztása** ablakot.
- Válassza ki a futtatni kívánt tesztet.
 - Ha a teszt során hiba lépne fel, akkor egy üzenet jelenik meg egy hibakóddal, és a probléma rövid leírásával. Jegyezze fel a

Támogatói eszközök használata

hibakódot és a probléma leírását, és lépjen kapcsolatba a Dell-lel (lásd „Kapcsolatfelvétel a Dell-lel”, 65 oldal).

 **MEGJEGYZÉS:** A számítógép szervizcímkeje az egyes képernyők felső részén található. A szervizcímke segít azonosítani számítógépét, amikor kapcsolatba lép a Dell-lel.

6. Amikor elvégezte a vizsgálatokat, zárja be a tesztablakot, hogy visszalépjen a **Choose An Option** ablakhoz.

7. A Dell Diagnostics programból való kilépéshez és a gép újraindításához, kattintson az **Exit** gombot.

A Dell Diagnostics indítása a Drivers and Utilities lemezről

 **MEGJEGYZÉS:** Az Ön számítógépe nem rendelkezik belső optikai meghajtóval. Használjon külső tárolóeszközt a lemezeket használó folyamatok számára.

1. Insert the *Drivers and Utilities* (Illesztőprogramok és segédprogramok) lemez.

2. Állítsa le, és indítsa újra a számítógépet. Amikor megjelenik a DELL-embléma, azonnal nyomja meg az <F12> billentyűt.

 **MEGJEGYZÉS:** Ha hosszabb várakozás után az operációs rendszer logója is megjelenik, várjon, amíg a Microsoft® Windows® asztal látható; ezt követően kapcsolja ki számítógépet és próbálja meg újra.

 **MEGJEGYZÉS:** Az alábbi lépések csak egyszer változtatják meg a rendszerbetöltési sorrendet. A következő indításkor a számítógép a rendszerbeállítások programban megadott eszköztől fog beindulni.

3. A bootoló eszközök listája jelenik meg, ezen jelöli ki a CD/DVD/CD-RW lehetőséget és nyomja meg az <Enter> gombot.

4. A megjelenő menüből válassza ki a **Boot from CD-ROM** lehetőséget, és nyomja meg az <Enter> gombot.

5. Nyomja meg az 1-es gombot a CD menü elindításához, majd nyomja meg az <Enter> billentyűt a folytatáshoz.
6. Válassza ki a futtatni kívánt tesztet.
7. Ha a teszt során hiba lépne fel, akkor egy üzenet jelenik meg egy hibakóddal és a probléma rövid leírásával. Jegyezze fel a hibakódot és a probléma leírását, és lépjen kapcsolatba a Dell-lel (lásd „Kapcsolatfelvétel a Dell-lel“, 65 oldal).
-  **MEGJEGYZÉS:** A számítógép szerviccímkéje az egyes képernyők felső részén található. A szerviccímké segít azonosítani számítógépét, amikor kapcsolatba lép a Dell-lel.
8. Amikor elvégezte a vizsgálatokat, zárja be a tesztablakot, hogy visszalépjen a **Choose An Option** ablakhoz.
9. A Dell Diagnostics programból való kilépéshez és a gép újraindításához, kattintson az **Exit** gombot.
10. Vegye ki a *Drivers and Utilities* lemezt a meghajtóból.

Az operációs rendszer visszaállítása

Az operációs rendszert a következő módokon állíthatja vissza:

- A Rendszer-visszaállítás visszaállítja számítógépét egy korábbi működőképes állapotra az adatfájlok érintetlenül hagyása mellett. Az operációs rendszer visszaállítására és az adatfájlok megőrzésére használja első megoldásként a rendszer-visszaállítási szolgáltatást.
- A Dell Factory Image Restore segédprogramja visszaállítja a merevlemezt a számítógép vásárlásakor működőképes állapotra. Ez az eljárás véglegesen töröl minden adatot a merevlemezről, és eltávolít minden olyan programot, amelyet Ön a számítógép átvétele óta telepített. A Dell Factory Image Restore (Dell gyári rendszerkép-visszaállítás) szolgáltatást csak abban az esetben használja, ha a rendszer-visszaállítás nem oldotta meg az operációs rendszer problémáját.

- Amennyiben *Operating System* (Operációs rendszer) lemezt kapott a számítógéphez, annak használatával is visszaállíthatja az operációs rendszert. Az *Operating System* (Operációs rendszer) lemez használata szintén töröl minden adatot a merevlemezről. A lemezt csak abban az esetben használja, ha a rendszer-visszaállítás nem oldotta meg az operációs rendszer problémáját.

Rendszer-visszaállítás

A Windows XP operációs rendszer rendszer-visszaállítás funkciója segítségével a számítógép visszaállítható egy korábbi, működőképes állapotra (az adatfájlok érintése nélkül), ha a hardverben, szoftverben vagy más rendszerbeállításban történt módosítás miatt a rendszer nemkívánatos működési állapotba került. A rendszer-visszaállítás által végrehajtott módosítások teljes mértékben visszavonhatóak.

 **ÓVINTÉZKEDÉS:** Az adatfájlokról rendszeresen készítsen biztonsági másolatot. A rendszer-visszaállítás nem követi nyomon az adatfájlokat, és nem is állítja helyre őket.

 **MEGJEGYZÉS:** A dokumentumban szereplő eljárások a Windows alapértelmezés szerinti nézetére vonatkoznak, tehát nem biztos, hogy érvényesek, ha Dell™ számítógépét klasszikus Windows nézetre állítja.

A rendszer-visszaállítás indítása

A számítógép visszaállításához:

Windows XP

1. Kattintson **Start** → **Programok** → **Eszközök** → **Rendszereszközök** → **Rendszervisszaállítás**.
2. Az üdvözlő képernyőn kattintson a **Tovább** gombra.
3. Kövesse a képernyőn megjelenő utasításokat

Windows 7

1. Kattintson a **Start**  gombra.
2. A **Keresés indítása** ablakba írja a System Restore (Rendszer-visszaállítás) parancsot és kattintson az <Enter> gombra.

 **MEGJEGYZÉS:** Megjelenik a **Felhasználói fiókok kezelése** ablak. Amennyiben Ön rendszergazdai jogosultságokkal rendelkezik a számítógépen, kattintson a **Folytatás** gombra, egyébként lépjen kapcsolatba a rendszergazdával a kívánt művelet folytatásához.

3. Kattintson a **Tovább** gombra, és kövesse a képernyőn megjelenő utasításokat.

Ha a Rendszer-visszaállítás nem oldotta meg a problémát, törölheti az utolsó rendszer-visszaállítási műveletet.

Az utolsó rendszer-visszaállítás visszavonása

-  **MEGJEGYZÉS:** Mielőtt törli az utolsó rendszer-visszaállítást, mentsen el és zárjon be minden nyitott fájlt, és zárjon be minden futó programot. A rendszer teljes visszaállításáig ne módosítson, nyisson meg vagy töröljön fájlokat vagy programokat.

Windows XP

1. Kattintson **Start** → **Programok** → **Eszközök** → **Rendszerezszközök** → **Rendszervisszaállítás**.
2. Az üdvözlő képernyőn kattintson a **Utolsó visszaállítás** lehetőségére, majd nyomja meg a **Tovább** gombot.
3. Kövesse a kijelzőn megjelenő utasításokat.

Windows 7

1. Kattintson a **Start** gombra.
2. A **Keresés indítása** szövegdobozba írja a **System Restore** (Rendszer-visszaállítás) parancsot, és kattintson az <Enter> gombra.

3. Kattintson az **Utolsó visszaállítás visszavonása** lehetőségre, majd pedig a **Tovább** gombra.

Dell Factory Image Restore

-  **ÓVINTÉZKEDÉS:** A Dell Factory Image Restore (Dell gyári rendszerkép-visszaállítás) szolgáltatásai véglegesen törölnek minden adatot a merevlemezről, és eltávolítanak minden olyan programot és meghajtóprogramot, amit Ön a számítógép átvétele óta telepített. Ha lehetséges, a funkció használata előtt készítsen biztonsági másolatot az adatokról. A Dell Factory Image Restore (Dell gyári rendszerkép-visszaállítás) szolgáltatást csak abban az esetben használja, ha a rendszer-visszaállítás nem oldotta meg az operációs rendszer problémáját.

-  **MEGJEGYZÉS:** Előfordulhat, hogy a Dell gyári rendszerkép-visszaállítás némely országban vagy némely számítógépen nem működik.

A Dell gyári rendszerkép-visszaállítást csak az operációs rendszer utolsó visszállítási lehetőségeként használja. Ez az opció visszaállítási a merevlemezt a számítógép vásárlásakor működőképes állapotra. A számítógép átvétele után a merevlemezre került minden fájl és program — beleértve az adatfájlokat is — véglegesen törlődik a merevlemezről. Az adatfájlok közé tartoznak a dokumentumok, a számológépláblák, az e-mail üzenetek, a digitális fényképek, a zenefájlok stb. A Dell Factory Image Restore használata előtt lehetőleg mentse el adatait.

A Dell Factory Image Restore használata

1. Kapcsolja be a számítógépet. A DELL logó megjelenésekor nyomja meg többször az <F8> gombot a **Haladó rendszerindítási opciók** ablak megjelenítéséhez.

 **MEGJEGYZÉS:** Ha hosszabb várakozás után az operációs rendszer logója is megjelenik, várjon, amíg a Microsoft® Windows® asztal látható; ezt követően kapcsolja ki a számítógépet és próbálja meg újra.

2. Válassza a **Számítógép helyreállítása** elemet.
 3. Megjelenik a **Rendszer-visszaállítási lehetőségek** ablak.
 4. Válasszon egy billentyűzet-kiosztást, és kattintson a **Tovább** gombra.
 5. A visszaállítási opciók megjelenítéséhez jelentkezzen be helyi felhasználóként. A parancssor hozzáféréséhez írja az "administrator" szót a **User name** mezőbe, majd kattintson az **OK** gombra.
 6. Kattintson a **Dell Factory Image Restore** (Dell gyári rendszerkép-visszaállítás) lehetőségre. Megjelenik a **Dell Factory Image Restore** üdvözlő képernyője.
-  **MEGJEGYZÉS:** A konfigurációtól függően lehet, hogy a **Dell Factory Tools** (Dell gyári eszközök), majd a **Dell Factory Image Restore** (Dell gyári rendszerkép-visszaállítás) elemeket kell választania.

7. Kattintson a **Next** (Tovább) gombra.
Megjelenik a **Confirm Data Deletion** (Adattörlés jóváhagyása) képernyő.
-  **MEGJEGYZÉS:** Amennyiben nem akarja folytatni a gyári rendszerkép-visszaállítást, kattintson a **Cancel** (Mégsem) gombra.
8. Kattintson a jelölőnégyzetre annak jóváhagyására, hogy valóban folytatni kívánja a merevlemez újraformázását, és a rendszerszoftverek visszaállítását gyári állapotra, majd kattintson a **Tovább** gombra.
A visszaállítási folyamat elkezdődik, és öt vagy akár több percig is eltarthat. Egy üzenet jelenik meg, amikor megtörtént az operációs rendszer és a gyárilag telepített alkalmazások visszaállítása a gyári állapotra.
9. Kattintson a **Finish** (Befejezés) gombra a rendszer újraindításához.

Az operációs rendszer újratelepítése

Előkészületek

Ha egy frissen telepített illesztőprogram miatt újra kívánja telepíteni a Microsoft® Windows® operációs rendszert, próbálkozzon előbb a Windows Eszközillesztőprogram-visszagörgetéssel.

Eszközillesztőprogram-visszagörgetéssel:

Windows XP

1. Kattintson **Start** → **Vezérlőpult**.
2. Kattintson duplán a **Rendszer menüpontra**.
3. A **Hardver** fülön kattintson az **Eszközkezelő opcióra**.
4. Kattintson arra az eszközre, amelyhez az új illesztőprogramot telepítette, majd kattintson a **Tulajdonságok opcióra**.
5. Kattintson az **Illesztőprogramok** tab → **Illesztőprogram visszaállítása opcióra**.



Windows 7

1. Kattintson a **Start**  gombra.
2. Kattintson a jobb egérgombbal a **Sajátgépre**.
3. Kattintson a **Tulajdonságok**→
Eszközkezelő menüpontra.
4. Kattintson arra az eszközre, amelyhez az új illesztőprogramot telepítette, majd kattintson a **Tulajdonságok opcióra**.
5. Kattintson az **Illesztőprogramok** tab→
Illesztőprogram visszaállítása opcióra.

Amennyiben az eszköz-illesztőprogram visszatöltés révén nem sikerül megoldani a problémát, a Rendszer-visszaállítás funkció alkalmazásával állítsa vissza az operációs rendszert az eszköz-illesztőprogram telepítése előtti állapotba. Lásd a „Rendszervisszaállítás” opciót az 50 oldalon.

 **ÓVINTÉZKEDÉS:** A telepítés végrehajtása előtt az elsődleges merevlemezén lévő minden adatfájlról készítsen biztonsági másolatot. A hagyományos merevlemez-konfigurációk esetében az elsődleges meghajtó a számítógép által először észlelt meghajtó.

A Windows újratelepítéséhez a következőkre van szüksége:

-  **MEGJEGYZÉS:** Az Ön számítógépe nem rendelkezik belső optikai meghajtóval. Használjon külső tárolóeszközt a lemezeket használó folyamatok számára.
- Dell *Operating System* (Operációs rendszer) lemez
- Dell *Drivers and Utilities* lemez
-  **MEGJEGYZÉS:** A *Drivers and Utilities* adathordozó a számítógép összeszerelésakor telepített illesztőprogramokat tartalmazza. Használja a Dell *Drivers and Utilities* adathordozót a szükséges illesztőprogramok betöltéséhez. Attól függően, honnan rendelte meg a számítógépet, vagy hogy kérte-e az adathordozót, előfordulhat, hogy a Dell *Drivers and Utilities* adathordozót és az *Operating System* adathordozót nem kapta meg a rendszerrel együtt.

A Microsoft Windows újratelepítése

Az újratelepítés 1–2 órát vehet igénybe. Az operációs rendszer újratelepítése után az egyes eszközök illesztőprogramjait, a vírusvédelmi programokat és egyéb szoftvereket is ismételten fel kell telepítenie.

1. Mentsen és zárjon be minden nyitott fájlt, és lépjen ki minden nyitott programból.
2. Helyezze be az *operációs rendszer* telepítőlemezét.
3. Kattintson az **Exit** (Kilépés) gombra az *Install Windows* (Windows telepítése) üzenet megjelenésekor.
4. Indítsa újra a számítógépet.
5. A DELL logó megjelenésekor azonnal nyomja meg az <F12> gombot.

 **MEGJEGYZÉS:** Ha hosszabb várakozás után az operációs rendszer logója is megjelenik, várjon, amíg a Microsoft® Windows® asztal látható; ezt követően kapcsolja ki számítógépet és próbálja meg újra.

 **MEGJEGYZÉS:** Az alábbi lépések csak egyszer változtatják meg a rendszerbetöltési sorrendet. Az alábbi lépések csak egyszer változtatják meg a rendszerbetöltési sorrendet.

6. Amikor megjelenik a rendszerindító eszközök listája, jelölje ki a **CD/DVD/CD-RW Drive**, majd lehetőséget és nyomja meg az <Enter> gombot
7. Nyomja meg bármelyik billentyűt a CD-ROM-ról történő indításhoz. A telepítés elvégzéséhez kövesse a képernyőn megjelenő utasításokat.

Segítség

Ha problémát tapasztal a számítógéppel, a következő lépések követésével megkeresheti és megállapíthatja a hibát:

1. Lásd a 37 oldalon, a számítógépén tapasztalható problémák megoldására vonatkozó, „Problémamegoldás“ című fejezetet.
2. Lásd a merevlemezen vagy a **support.dell.com/manuals** címen található *Dell technológiai útmutatót*.
3. Lásd a 46 oldalon, a Dell diagnosztika futtatására vonatkozó, „Dell diagnosztika“ című fejezetet.
4. Töltse ki a „Diagnosztikai ellenőrzőlistát“ a következő oldalon 64.
5. Használja a Dell átfogó online szolgáltatásait a Dell Support (**support.dell.com**) weboldalán a telepítéssel és hibaelhárítási folyamatokkal kapcsolatos segítségért. Lásd az „Online szolgáltatások“ c. pontot az 59 oldalon az online Dell Support bővebb listájáért.
6. Ha az előző lépések nem oldották volna meg a problémát, akkor lásd a „Mielőtt telefonálna“ c. részt a 63 oldalon.



MEGJEGYZÉS: Hívja fel a Dell Support központot a számítógéptől, hogy az ügyfélszolgálati alkalmazottaink segíteni tudjanak a szükséges eljárások lebonyolításában.



MEGJEGYZÉS: A Dell expressz szervizkód rendszere nem minden országban áll rendelkezésre.

Segítség

A Dell automata telefonos rendszerének kérésére adja meg expressz szervizkódját, hogy hívását közvetlenül a megfelelő támogatói személyzethez irányíthassuk. Ha nincs expressz szervizkódja, nyissa meg a **Dell tartozékok** mappát, kattintson duplán az **Express szervizkód** ikonra, és kövesse az utasításokat.

 **MEGJEGYZÉS:** Bizonyos szolgáltatások nem mindig állnak rendelkezésre minden országban az USA-n kívül. Lépjen kapcsolatba helyi Dell képviselőjével a rendelkezésre állásról kapcsolatban.

Műszaki támogatás és ügyfélszolgálat

A Dell támogatói szolgáltatása a Dell hardverrel kapcsolatos kérdéseinek megválaszolására szolgál. Az ügyfélszolgálati csoportunk számítógép alapú diagnosztizálási programokat használ a gyors és pontos válasznyújtás érdekében.

Mielőtt kapcsolatba lépne a Dell ügyfélszolgálatával, tekintse át a „Mielőtt telefonálna” című fejezetet 63, majd válassza ki az Ön régiójára vonatkozó kapcsolatinformációt, vagy látogasson el a következő oldalra: **support.dell.com**.

DellConnect

A DellConnect™ egy egyszerű online hozzáférési eszköz, amely lehetővé teszi a Dell szervizcsapata számára, hogy hozzáférjen a gépéhez egy széles sávú csatlakozáson keresztül, megvizsgálja a problémát és orvosolja azt az Ön felügyelete alatt. További részletekért, lásd: **www.dell.com/dellconnect**.

Online szolgáltatások

A Dell termékekről és szolgáltatásokról bővebb információt a következő weboldalakon talál:

- www.dell.com
- www.dell.com/ap (Csak Ázsiai/Csendes-óceáni országok)
- www.dell.com/jp (Csak Japán)
- www.euro.dell.com (Csak Európa)
- www.dell.com/la (Latin Amerika és Karib-országok)
- www.dell.ca (Csak Kanada)

A Dell ügyfélszolgálatot a következő weboldalakon és e-mail címeken érheti el:

Dell ügyfélszolgálat weboldalak

- support.dell.com
- support.jp.dell.com (Csak Japán)
- support.euro.dell.com (Csak Európa)

a Dell Support e-mail címei

- mobile_support@us.dell.com
- support@us.dell.com
- la-techsupport@dell.com (Csak Latin Amerika és Karib-országok)
- apsupport@dell.com (Ázsiai/Csendes-óceáni országok)

Dell marketing és értékesítés e-mail címek

- apmarketing@dell.com (Csak Ázsiai/Csendes-óceáni országok)
- sales_canada@dell.com (Csak Kanada)

Névtelen fájlátviteli protokoll (FTP)

- ftp.dell.com

Belépés felhasználóként: `anonymous` nevet, és használja az e-mail címét jelszóként.

Automatikus rendelés-állapot szolgáltatás

Ellenőrizheti bármelyik megrendelt Dell termék állapotát a **support.dell.com** oldalon, vagy ha felhívja az automatikus rendelés-állapot szolgáltatást. Automatikus rendelés-állapot szolgáltatás. Az Ön régiója számára érvényes telefonszámért lásd a „Kapcsolatfelvétel a Dell-lel“ c. szakaszt a 65 oldalon.

Az Ön régiója számára érvényes telefonszám érdekében lásd „A Dell elérhetőségei“ c. fejezetet. Ha problémák merülnek fel a rendelésével kapcsolatban, mint például hiányzó részek, nem megfelelő részek, vagy helytelen számlázás, forduljon a Dell ügyfélszolgálati csoportjához. Az Ön régiója számára érvényes telefonszámért lásd a „Kapcsolatfelvétel a Dell-lel“ c. szakaszt a 65 oldalon.

Termékinformáció

Ha további Dell termékekről kíván tudakozni, vagy ha rendelni szeretne valamit, látogassa meg a Dell weboldalt a **www.dell.com** címen. A helyi telefonszám lekéréséért lásd a „Kapcsolatfelvétel a Dell-lel“ c. fejezetet a 65 oldalon.

Az Ön régiója számára érvényes telefonszám vagy egy értékesítési specialista elérése érdekében lásd „A Dell elérhetőségei“ c. fejezetet

Garanciális vagy hitelre vásárolt termékek
visszaküldése javításra

 **MEGJEGYZÉS:** Mielőtt bármilyen
terméket visszaküldene a Dell számára,
ellenőrizze, hogy a merevlemezen, illetve
bármilyen tárolóeszközön tárolt adatról
készített biztonsági másolatot. Távolítson
el az összes személyes jellegű információt
és minden olyan kivehető médiumot,
mint a CD-k és PC-kártyák. A Dell nem
vállal felelősséget az Ön személyes
jellegű adataiért, elveszett adataiért
vagy a visszaküldés során elveszett
adathordozóiért.

1. Hívja fel Dell-t hogy kapjon egy
csereutalvány számot, és írja fel olvashatóan
és feltűnően a doboz külsejére.
Az Ön régiója számára érvényes telefonszám
érdekében lásd „A Dell elérhetőségei“ c.
fejezetet a 65 oldalon.
2. Az Ön régiója számára érvényes telefonszám
érdekében lásd „A Dell elérhetőségei“ c.
fejezetet a 65 oldalon.
3. Mellékeljen egy Diagnosztikai ellenőrzőlista
másolatot (lásd: „Diagnosztikai ellenőrzőlista“,
63 oldal), amelyen feltünteteti a lefuttatott
tesztekét és a Diagnostics által kapott
hibaüzeneteket (lásd “Dell Diagnostics” a 65
oldalon).
4. A visszaküldendő termékhez mellékeljen
minden kiegészítő alkatrészt (vezetékek,
szoftver, útmutatók stb.), amennyiben
visszatérítendő tárgyról van szó.

Segítség

5. Csomagolja be a visszatérítendő tárgyat az eredeti (vagy egyenértékű) csomagolásba.

 **MEGJEGYZÉS:** A szállítási költségeket Ön állja. A szállítási költségeket Ön állja. Ugyancsak felelős a visszaszállított termék biztosításáért, és vállalja a felelőséget, ha szállítás közben elveszik a termék.

 **MEGJEGYZÉS:** Ha a visszaküldött termék a fent említett követelményeknek nem felel meg, a Dell rakodó dokknál nem fogadják el, és visszaküldik Önhöz.

Mielőtt telefonálna

MEGJEGYZÉS: Készítse elő expressz szervizkódját a telefonhívás előtt. A Szervizcímke felől is megkérdezhetik.

A szervizcímke megkeresése

A szervizcímke a számítógép alsó részén található.

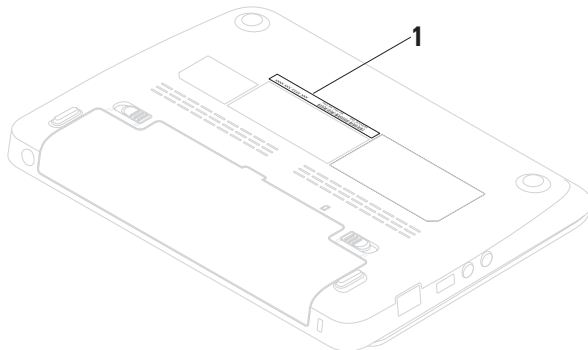

1 Service Tag (Szervizcímke)

Segítség

Ne feledje el kitölteni a Diagnosztikai ellenőrzőlistát. Ne feledje el kitölteni a következő diagnosztikai ellenőrzőlistát. Megkérhetik Önt, hogy beírjon bizonyos parancsokat a billentyűzet segítségével, közvetítsen részletes információkat a művelet közben, vagy, hogy más, csak az Ön számítógépétől lehetséges hibakeresési lépéseket végezzen el. Biztosítsa, hogy a számítógép dokumentációja kéznél van.

Diagnosztikai ellenőrzőlista

- Név:
- Dátum:
- Cím:
- Telefonszám:
- Szervizcímke (a számítógép hátán vagy alján megtalálható vonalkód):
- Expressz szervizkód:

- Csereutalvány szám (ha biztosította egy Dell ügyfélszolgálati szakember):
- Operációs rendszer és verziója:
- Eszközök:
- Csatlakozó kártyák:
- Kapcsolódva van egy hálózatra? Igen/Nem
- Hálózat, verzió, és hálózati kártya:
- Programok és verziók:

Tanulmányozza át az operációs rendszer dokumentációját a számítógép rendszerindító fájljainak meghatározása érdekében. Ha a számítógéphez nyomtató van csatlakoztatva, nyomtassa ki az összes fájlt.

- Hibaüzenet, hangkód vagy diagnosztikai kód:
- A probléma és a lebonyolított hibakeresési eljárások leírása:

Kapcsolatfelvétel a Dell-lel

Az Egyesült Államok ügyfelei hívják a következő számot: 800-WWW-DELL (800-999-3355).

 **MEGJEGYZÉS:** Amennyiben nincs élő Internet kapcsolata, akkor a vásárlástól szóló számlán, a csomagolásban található nyomtatványon, vagy a Dell termékkatalógusban talál elérhetőségi információkat.

A Dell többféle online és telefonos támogatást és szervizszolgáltatást kínál.

A Dell értékesítési, technikai támogatási és vevőszolgálati elérhetőségei:

1. Látogasson el a **www.dell.com/contactdell** weboldalra.
2. Válassza ki országát vagy régióját.
3. Válassza ki a megfelelő szervizelési vagy terméktámogatói hivatkozást, az Ön készülékének megfelelően.
4. Válassza az Ön számára legkényelmesebb módszert a Dell elérésére.

További információk és források

Ha a következőkre lenne szüksége:

Lásd:

újra kell telepítenie operációs rendszerét.

az *Operációs rendszer* lemeze

diagnosztikai programot indít el számítógépe számára, újratelepíti a számítógép szoftverét, vagy frissíti az illesztőprogramokat a számítógépén és az olvassal fájlokat

az *Illesztőprogramok és segédprogramok* lemez



MEGJEGYZÉS: Illesztőprogramok és dokumentációs frissítések az alábbi címen találhatóak: **support.dell.com**

tudjon meg többet operációs rendszeréről, a perifériák arbantartásáról, az internetről, a Bluetooth® eszközökről, hálózatokról és e-mailről:

a merevlemezen található *Dell Technológiai útmutatóból* vagy a következő címen: **support.dell.com/manuals**

Fejlessze számítógépét kiegészítő memóriamodullal vagy új merevlemezrel
Elhasználódott vagy meghibásodott alkatrész újratelepítése vagy cseréje

Szervizelési útmutató:
support.dell.com/manuals



MEGJEGYZÉS: Bizonyos országokban a számítógép felnyitása és alkatrészének cseréje érvénytelenítheti a garanciát. Mielőtt a számítógép belsejében végezne munkálatokat, tekintse át a garanciára és a visszaküldésre vonatkozó feltételeket.

Ha a következőkre lenne szüksége:

tekintse át a garanciára, felhasználási feltételekre (csak USA), biztonsági utasításokra vonatkozó, továbbá a szabályozó jellegű és ergonomiai információkat, valamint a végfelhasználói licencszerződést.

keresse meg a Szervizcímét/Expressz szervizkódot — a számítógép azonosításához a **support.dell.com** weboldalon, vagy a műszaki támogatás igénybevételéhez a szervizcímét kell használnia.

keressen illesztőprogramokat és letöltéseket. Forduljon műszaki támogatásért és termékinformációkért. Ellenőrizze az új rendelések állapotát. Megoldások és válaszok gyakori kérdésekre. Az Ön számítógépének műszaki módosításaira vonatkozó aktuális frissítések információit tartalmazó hivatkozási anyagok mérnökök vagy tapasztalt felhasználók számára.

Lásd:

az Ön számítógépéhez mellékelt biztonsági és szabályozó dokumentumokat, valamint a Dell weboldal következő címén található Megfelelőségi oldalát: **www.dell.com/regulatory_compliance**

a számítógép alsó részén
Dell Support Center. A **Dell Support Center** indításához kattintson a  ikonra a tálcán.

support.dell.com

Alapvető specifikációk

Ez a fejezet a számítógép telepítéséről, az illesztőprogramok és a számítógép frissítéséről tartalmaz információkat. Részletesebb specifikációkért lásd az *Átfogó specifikációk c. fejezetet a következő weboldalon: support.dell.com/manuals.*

 **MEGJEGYZÉS:** Az ajánlatok régióként változhatnak. A számítógépének konfigurációjára vonatkozó bővebb információkért válassza a **Start** → **Súgó és támogatás** menüpontot, majd válassza a számítógép információinak megtekintése opciót.

Számítógép modell		Memória	
Dell™ Inspiron™ 1012		Memóriamodul csatlakozó	egy felhasználó által hozzáférhető SODIMM csatlakozó
Számítógép információ		Memóriamodul kapacitása	1 GB és 2 GB
Processzortípusok	Intel® Atom™ egymagos	Lehetséges memória beállítások	1 GB és 2 GB
Rendszer lapkakészlet	Intel NM10 Express	Memóriatípus	800 MHz DDR2 SODIMM (667 MHz-en)

Csatolóók

Audio	egy mikrofon bemenet, egy stereo fejhallgató/hangfal csatlakozó
Mini-Card	egy teljes Mini-Card csatlakozó és kettő fél Mini-Card csatlakozó
Hálózati adapter	RJ45 csatlakozó
USB	három 4-tűs USB 2.0-kompatibilis csatlakozó
VGA	15-pólusú anya csatlakozó
Antenna bemenet	MCX csatlakozó

Kommunikáció

Modem (opcionális)	Külső V.92 56K USB modem
Hálózati adapter	10/100 Ethernet LAN az alaplapon
Vezeték nélküli	Bluetooth® wireless technology, WLAN, WWAN/GPS, WiMax,

Kamera

Kamera felbontás	1,3 megapixel
Videófelbontás	640 x 480 / 30 fps (maximum)

Képernyő

Típus	10.1" WSVGA Truelife 1024 x 600 WLED 10.1" HD Truelife 1366 x 768 WLED
-------	---

Alapvető specifikációk

Képernyő

Méretek:

Magasság	222,72 mm (8,77 hüvelyk)
Szélesség	125,28 mm (4,93 hüvelyk)
Átló	255,52 mm (10,10 hüvelyk)

Akkumulátor

3/6-cellás „smart“ lítium-ionos

Mélység	60,62 mm (2,39 hüvelyk)
Magasság	22,56 mm (0,89 hüvelyk)
Szélesség	206 mm (8,11 hüvelyk)
Súly	0,22 kg (0,48 lb) (3-cellás) 0,38 kg (0,84 lb) (6-cellás)
Tápfeszültség	11,1 VDC (3/6-cellás)

Akkumulátor

Töltési idő kikapcsolt számítógép mellett (hozzávetőleges):	4,0 óra (3/6-cellás)
Működési idő	a működtetési körülményektől függ
Gombelem	CR-2032

Hálózati adapter

Bemenő feszültség	100–240 VAC
Bemenő áramerősség	0,8 A vagy 1,0 A
Bemeneti frekvencia	50–60 Hz
Kimeneti teljesítmény	30 W

Hálózati adapter

Kimenőáram	1,58 A
------------	--------

Névleges tápfeszültség	19,0 VDC
------------------------	----------

Hőmérséklet tartomány:

Üzemi	0° - 40°C (32° - 104°F)
-------	-------------------------

Tárolás	-40° - 70°C (-40° - 158°F)
---------	----------------------------

Fizikai

Magasság	25,5 mm - 32,8 mm (0,98 hüvelyk - 1,29 hüvelyk)
----------	---

Szélesség	268 mm (10,6 hüvelyk)
-----------	------------------------

Mélység	196,6 mm (7,74 hüvelyk)
---------	-------------------------

Tömeg (3-cellás akkumulátorral):	Kevesebb mint 1,25 kg (2,75 lbs)
----------------------------------	-------------------------------------

Számítógép környezet

Hőmérséklet tartomány:

Üzemi	0° - 35°C (32° - 95°F)
-------	------------------------

Tárolás	-40° - 65°C (-40° - 149°F)
---------	-------------------------------

Relatív páratartalom (maximum):

Üzemi	10% és 90% között (nem lecsapódó)
-------	--------------------------------------

Tárolás	5% és 95% között (nem lecsapódó)
---------	----------------------------------

Maximális rázkódás (a felhasználói környezetet stimuláló, véletlenszerű rázkódási spektrumot használva):

Üzemi	0,66 GRMS
-------	-----------

Nem üzemelő	1.30 GRMS
-------------	-----------

Számítógép környezet

Maximális ütés (működés közben - Dell Diagnostics programmal mérve, működésben lévő merevlemezzel, 2 milliszekundumos félperiódusú szinuszhullám erejéig mérve; működésen kívül - rögzített merevlemez fej és 2 milliszekundumos félperiódusú szinuszhullám erejéig mérve):

Üzemi	110 G
Nem üzemelő	160 G

Maximális ütés (működés közben: Dell Diagnostics programmal mérve, működésben lévő merevlemezzel, 2 milliszekundumos félperiódusú szinuszhullám erejéig mérve; működésen kívül: rögzített merevlemez fej és 2 milliszekundumos félperiódusú szinuszhullám erejéig mérve):

Üzemi	110 GRMS
Nem üzemelő	160 GRMS

Tengerszint feletti magasság (maximum):

Üzemi	-15,2 - 3048 m (-50 - 10,000 ft)
Tárolás	-15,2 - 10668 m (-50 - 35,000 ft)
Levegő- szennyeződési szint	G2 vagy alacsonyabb, az ISA-S71.04-1985 definíciója szerint

Függelék

Macrovision termék megjegyzés

Ez a termék szerzői jogi védelem alatt álló technológiát tartalmaz, amelyet az Amerikai Egyesült Államok bizonyos szabványai, valamint a Macrovision Corporation és más jogtulajdonosok szellemi tulajdonjoga véd. Ezen szellemi jogi védelem alatt álló technológia használatához a Macrovision Corporation engedélye szükséges, továbbá csak otthoni és más korlátozott felhasználásra engedélyezett, hacsak a Macrovision Corporation másképp nem rendelkezik. A technológia feltörése vagy a technológiát alkalmazó eszköz szétszedése tilos.

Információ a NOM, a Hivatalos Mexikói Szabvány számára (csak Mexikó)

Az ebben a dokumentumban szereplő eszközökkel kapcsolatban adott információk megfelelnek a Hivatalos Mexikói Szabvány követelményeinek (NOM):

Importálja:

Dell México S.A. de C.V.

Paseo de la Reforma 2620 – Flat 11°

Col. Lomas Altas

11950 Mexikó, D.F.

Modellszám	Tápfeszültség	Frekvencia	Energiafogyasztás	Kimenő feszültség	Kimeneti intenzitás
P04T	100-240 VAC	50-60 Hz	0,8 A vagy 1,0 A	19,0 VDC	1,58 A

A részletekről tanulmányozza át a számítógéphez mellékelt biztonsági információkat.

További biztonsági jellegű információkért kérjük, látogasson el a www.dell.com/regulatory_compliance weboldalra.

Tárgymutató

A

- Alapvető specifikációk **68**
- a Windows újratelepítése **54**
- a számítógép tulajdonságai **32**
- a számítógép beállítása **5**

B

- biztonsági
 mentés **34**

C

- CD-k, lejátszás és rögzítés **32**

D

- DataSafe Online Backup **35**
- Dell Connect **58**
- Dell Diagnostics **46**

- Dell Dock **36**
- Dell Factory Image Restore **52**
- Dell Support Center **43**
- Dell technológiai útmutató
 további információk **66**
- Diagnosztikai ellenőrzőlista **64**
- DVD-k, lejátszás és rögzítés **32**

E

- energia
 megtakarítás **33**
- energiaellátási problémák **39**

F

- FTP bejelentkezés, anonymous **59**

Tárgymutató

G

garanciális visszaküldések **61**

gyári rendszerkép-visszaállítás **52**

H

hálózati csatlakozás

megoldása **38**

hosszabbítók használata **6**

I

illesztőprogramok és letöltések **67**

internetkapcsolat **14**

Internetkapcsolat beállítása

internetkapcsolat **15**

ISP

Internetszolgáltató **14**

M

memóriaproblémák

megoldása **40**

76

Mielőtt telefonálna **63**

R

rendszer úratelepítés **54**

Rendszer-visszaállítás **50**

S

sérülések elkerülése **5**

Súgó

támogatás kérése **57**

szellőzés, biztosítása **5**

szoftveres problémák **41**

szoftveres szolgáltatások **32**

személyre szabás

asztal **32**

energiabeállítások **33**

T

termékek

információk és vásárlás **60**

terméktámogatás

világszerte **59**

további források **66**

további információk **66**

U

ügyfélszolgálat **58**

V

vezetékes hálózati kapcsolat **7**

vezeték nélküli hálózati kapcsolat **38**

W

Windows

programkompatibilitási varázsló **41**

újratelepítés **54**

Írországban nyomtatva.

www.dell.com | support.dell.com



05JFWTA00